

# dermlite® GL

English	3
Bosanski	4
Čeština	5
Dansk	6
Deutsch	7
Eestlane	8
Español	9
Français	10
Gaeilge	11
Hrvatski	12
Italiano	13
Latvietis	14
Lietuvis	15
Magyar	16
Nederlands	17
Polskie	18
Português	19
Română	20
Slovenščina	21
Slovenský	22
Suomi	23
Svenska	24
Türk	25
Ελληνικά	26
български	27
русский	28
Український	29
한국어	30
日本語	31
简体中文	32

# dermlite GL

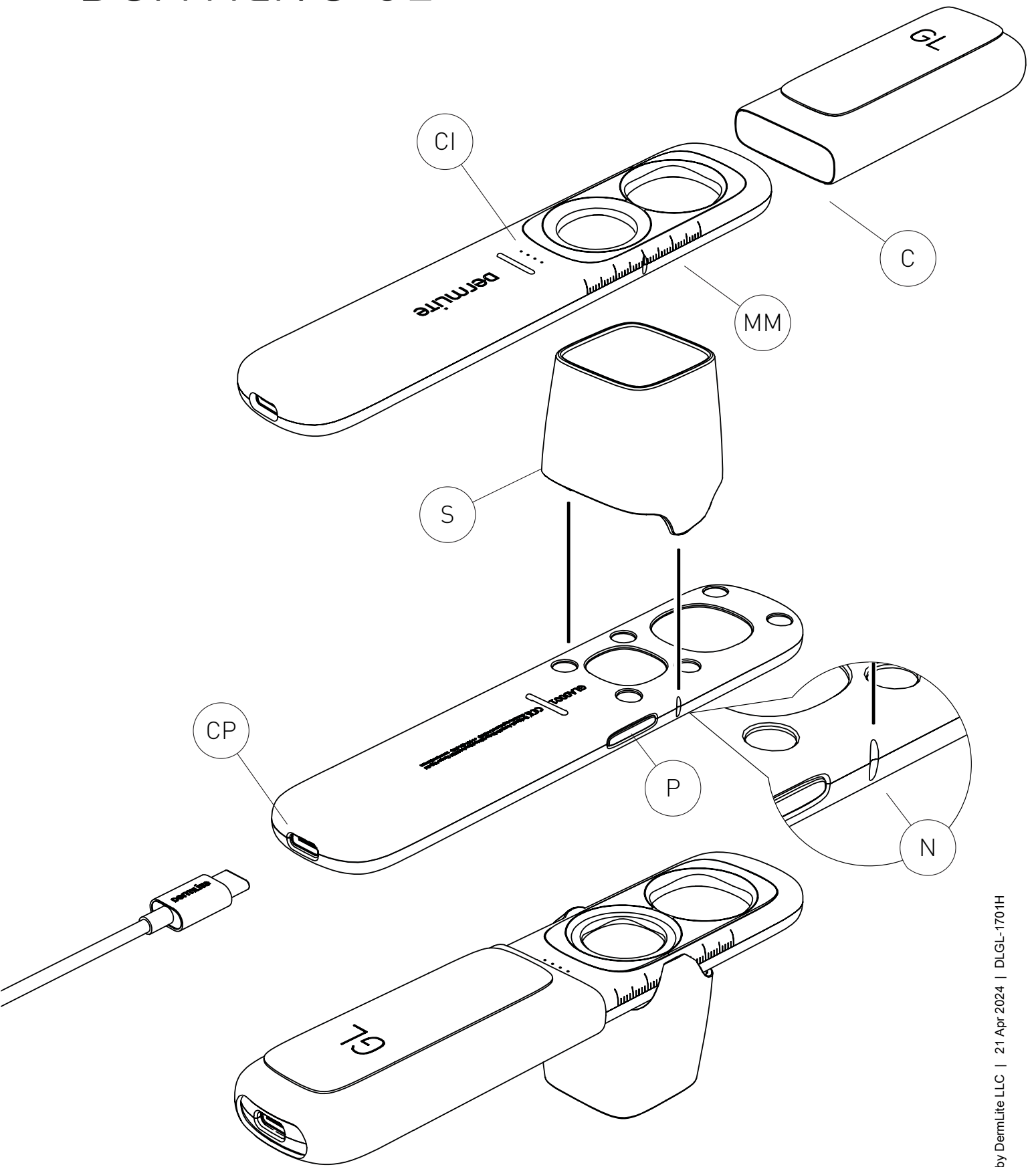

REF DLGL

# Instructions

## Intended Use

This device is intended for medical purposes to illuminate body surfaces. It is used for non-invasive visual examination of intact skin.

This battery-operated product is designed for external examination only within professional healthcare facilities by medical professionals.

Check the correct operation of the device before use!

Do not use the device if there are visible signs of damage, malfunction, or the device operates in a manner not consistent with what is described in this instructions for use.

**CAUTION:** Do not look directly into the LED light. Patients must close their eyes during examinations.

In case of a serious incident with the use of this device, notify DermLite immediately and, if required by local regulations, your national health authority.

**CAUTION:** Do not use the device in fire or explosive risk area (e.g. oxygen-rich environment).

**WARNING:** This product can expose you to chemicals including methylene chloride and hexavalent chromium, which are known to the State of California to cause cancer or reproductive toxicity. For more information go to [www.P65Warnings.ca.gov](http://www.P65Warnings.ca.gov).

## Electromagnetic Compatibility

This device complies with the EMC Emissions and Immunity level requirements of the standard IEC 60601-1-2:2014. The emission characteristics of this equipment make it suitable for use in professional healthcare environment as well as residential environment (CISPR 11 Class B). This equipment offers adequate protection to radio communication service. In the rare event of interference to the radio communication service, the user might need to take mitigation measures, such as relocating or re-orienting equipment.

**WARNING:** Use of this equipment adjacent to or stacked with other equipment should be avoided because it could result in improper operation. If such use is necessary, this equipment and the other equipment should be observed to verify that they are operating normally.

**WARNING:** Use of accessories other than those provided by the manufacturer of this equipment could result in increased electromagnetic emissions or decreased electromagnetic immunity of this equipment and result in improper operation. **WARNING:** Portable RF transmitters should be used no closer than 30 cm (12 inches) to any part of the device. Otherwise, degradation of the performance of this equipment could result.

**IMPORTANT:** Before initial use, please

charge the internal lithium ion battery. See “Battery and Charging” for details.

DermLite GL is a smartphone-compatible polarized light examination device with 6x and 1.4x magnification.

Hold your DermLite GL so that the LEDs are aimed at the skin. Position the device ~25-50mm above the skin and push the Power button (P) to activate one group of LEDs. To activate the other group of LEDs for the other magnification lens, simply push the Power button (P) again. Look through the lens with your eye 25-50mm above your DermLite. Move the device closer or farther away from the skin to obtain the desired image focus. To turn off your DermLite, push and hold the Power button (P) for about one second; the unit turns off automatically after 3 minutes. To help you approximate the size of a skin lesion, the device has a 40mm scale (MM) debossed into its housing.

## Cap

To protect the optical areas after use, slide the cap (C) over your unit. During use, the cap can be attached over the other tail end of your DermLite.

## Photography

DermLite GL may be attached to mobile devices using DermLite adapters (sold separately). Prior to taking photos at the higher (6x) magnification, attach the Spacer (S), ensuring it aligns with the notch (N).

## Battery and Charging

**CAUTION:** This device uses a special 3.7V 1300 mAh lithium ion battery, which can only be purchased from DermLite or from an authorized DermLite dealer. Do not under any circumstances use another battery other than the one designed for this unit.

After hundreds of uses the battery will deteriorate, which may result in reduced capacity and/or lithium-ion cell expansion. Monitor signs of a deteriorated battery which may include reduced battery life, unexpected shutdowns, erratic behavior, or sudden power loss. If observed, stop use of the device and do not charge the battery. Replace the battery and dispose of the original in accordance with local regulations.

This device is equipped with a four-level Charge Indicator (CI). When the unit is turned on and fully charged, all four LEDs light up. When less than 75% of battery life remains, three LEDs are illuminated. If more than half the battery is drained, two LEDs are on, while a single LED indicates that less than 25% of battery capacity remains. To charge your device, connect

the supplied USB-C to USB cable to the Charging Port (CP) and any IEC 60950-1 compliant (5V) USB port. The Charge Indicator (CI) pulses to indicate charging, with the number of pulsing LEDs corresponding with charge level. When charging is complete, all four indicator LEDs illuminate. After years of use, you may wish to re-place the battery, which is only available directly from DermLite or an authorized DermLite dealer. To change the battery, contact DermLite or your local DermLite dealer.

## Troubleshooting

Please check [www.dermlite.com](http://www.dermlite.com) for the most current troubleshooting information. If your device requires servicing, visit [www.dermlite.com/service](http://www.dermlite.com/service) or contact your local DermLite dealer.

## Care and Maintenance

**CAUTION:** No modification of this equipment is allowed.

Your device is designed for trouble-free operation. Repairs shall be made only by qualified service personnel.

## Cleaning

The exterior of your device, except the optical parts, may be wiped clean with isopropyl alcohol (70% vol.) prior to use on a patient. The lens should be treated as high-quality photographic equipment and should be cleaned with standard lens cleaning equipment and protected from harmful chemicals. Do not use abrasive material on any part of the equipment or immerse the device in liquid. Do not autoclave.

**Warranty:** 5 years for parts and labor. The battery is warranted for 1 year.

## Disposal

This device contains electronics and a lithium-ion battery that must be separated for disposal and may not be disposed of with general household waste. Please observe local disposal regulations.

The DermLite GL set includes:

GL scope (6 polarized LEDs in two groups, 20mm 6x lens, 25mm 1.4x lens, 40mm debossed measuring scale), cap, USB to USB-C charging cable, snap-on spacer.

## Technical Description

Visit [www.dermlite.com/technical](http://www.dermlite.com/technical) or contact your local DermLite dealer.

# Instrukcije

## Namjeravanu upotrebu

Ovaj uređaj je namijenjen u medicinske svrhe za osvjetljavanje tjelesnih površina. Koristi se za neinvazivni vizuelni pregled netaknute kože.

Ovaj proizvod pogonjen na baterije dizajniran je za vanjski pregled samo u okviru zdravstvenih ustanova od strane medicinskih stručnjaka.

Prije upotrebe provjerite ispravan rad uređaja!

Nemojte koristiti uređaj ako postoje vidljivi znakovi oštećenja, kvara ili ako uređaj radi na način koji nije u skladu s onim što je opisano u ovim uputama za upotrebu.

**OPREZ:** Ne gledajte direktno u LED lampicu. Pacijenti moraju zatvoriti oči tokom pregleda.

U slučaju ozbiljnog incidenta s korištenjem ovog uređaja, odmah obavijestite DermLite i, ako to zahtijevaju lokalni propisi, vaše nacionalno zdravstveno tijelo.

**OPREZ:** Ne koristite uređaj u zoni opasnosti od eksplozije (npr. Okoline bogate kisikom).

**UPOZORENJE:** Ovaj proizvod može vas izložiti hemikalijama, uključujući metilen hlorid i šestovalentni hrom, za koje je država Kalifornija poznato da uzrokuju rak ili reproduktivnu toksičnost. Za više informacija posjetite [www.P65Warnings.ca.gov](http://www.P65Warnings.ca.gov).

## Elektromagnetska kompatibilnost

Ovaj uređaj udovoljava zahtjevima za EMC emisije i imunitet standarda IEC 60601-1-2: 2014. Emisijske karakteristike ove opreme čine je pogodnom za upotrebu u profesionalnom zdravstvenom okruženju i u stambenom okruženju (CISPR 11 Klasa B). Ova oprema nudi odgovarajuću zaštitu radio-komunikacijskim uslugama. U rijetkom slučaju ometanja radiokomunikacijske usluge, korisniku će možda trebati poduzeti mjere ublažavanja, poput premještanja ili preusmjerenja opreme. **UPOZORENJE:** Treba izbjegavati upotrebu ove opreme koja je u blizini ili složenu s drugom opremom, jer to može rezultirati nepravilnim radom. Ako je takva upotreba potrebna, tu opremu i drugu opremu treba promatrati kako bi se provjerilo da li normalno rade.

**UPOZORENJE:** Upotreba dodatne opreme osim one koju je dao proizvođač ove opreme može rezultirati povećanom elektromagnetskom emisijom ili smanjenjem elektromagnetske otpornosti ove opreme i rezultirati nepravilnim radom. **UPOZORENJE:** Prijenosni RF odašiljači ne smiju se koristiti na udaljenosti većoj od 30 cm od bilo kojeg dijela uređaja. U suprotnom, može doći do degradacije performansi ove opreme.

**VAŽNO:** Prije početne upotrebe, napunite unutarnju litijum-jonsku bateriju. Pogledajte "Baterija i punjenje" za detalje.

DermLite GL je uređaj za ispitivanje kompatibilan sa pametnim telefonom sa polariziranom svjetlošću, kao i 6x i 1,4x uvećanjem.

Držite uređaj tako da LED diode ciljaju na kožu. Postavite uređaj na ~ 25-50 mm iznad kože i pritisnite tipku za napajanje (P) da biste aktivirali jednu grupu LED-ova. Da biste aktivirali drugu grupu LED-ova za drugo povećalo, jednostavno ponovo pritisnite taster za napajanje (P). Pogledajte kroz objektiv 25-50 mm iznad vašeg DermLite. Pomaknite uređaj bliže ili dalje od kože da biste postigli željeni fokus slike. Da biste isključili uređaj, pritisnite i držite tipku za uključivanje (P) približno jednu sekundu; jedinica se automatski isključuje nakon 3 minute. Kako bi vam pomogao da približite veličinu kožne lezije, uređaj ima 40 mm razmjera (MM) uguranog u njegovo kućište.

## Kapa.

Da biste zaštitili optička područja nakon upotrebe, pomaknite poklopac (C) preko uređaja. Tijekom upotrebe, poklopac se može pričvrstiti na drugi zadnji kraj uređaja.

## Fotografija.

DermLite GL se može priključiti na mobilne uređaje pomoću DermLite® adaptera (prodaje se zasebno). Prije snimanja fotografija s većim (6x) uvećanjem, pričvrstite odstožnik (S) osiguravajući da se poravnava s otvorom (N).

## Baterija i punjenje

**OPREZ:** Ovaj uređaj koristi posebnu litijum-jonsku bateriju od 3,7 V od 670 mAh, koja se može kupiti samo od DermLite-a ili od ovlaštenog DermLite distributera. Ni u kom slučaju nemojte koristiti drugu bateriju osim one dizajnirane za ovu jedinicu.

Nakon stotina upotreba baterija će se pokvariti, što može rezultirati smanjenim kapacitetom i/ili proširenjem litijum-jonske ćelije. Nadgledajte znakove dotrajale baterije koji mogu uključivati smanjen vijek trajanja baterije, neočekivana isključivanja, neredovno ponašanje ili iznenadni gubitak energije. Ako primetite, prestanite da koristite uređaj i ne punite bateriju. Zamijenite bateriju i zbrinite original u skladu s lokalnim propisima.

Ovaj je uređaj opremljen indikatorom punjenja na četiri nivoa (CI). Kad je jedinica uključena i potpuno napunjena,

zasvetle se sve četiri LED diode. Kad ostane manje od 75% trajanja baterije, osvjetljavaju se tri LED. Ako se isprazni više od polovine baterije, dvije su LED lampice, dok jedna LED indikator pokazuje da ostaje manje od 25% kapaciteta baterije. Da biste napunili svoj uređaj, priključite isporučeni USB-C na USB kabel na ulaz za punjenje (CP) i bilo koji USB port koji je u skladu sa IEC 60950-1 (5 V). Indikator naboja (CI) pulsira da bi naznačio punjenje, pri čemu broj pulsirajućih LED dioda odgovara nivou napunjenosti. Kad je punjenje završeno, sve četiri LED indikatorske lampice svijetle. Nakon godina korištenja, možda želite ponovo postaviti bateriju, koja je dostupna samo direktno od DermLite ili od ovlaštenog distributera DermLite. Za promjenu baterije kontaktirajte DermLite ili lokalnog prodavača DermLite.

Otklanjanje problema: Molimo provjerite [www.dermlite.com](http://www.dermlite.com) za najnovije informacije o rješavanju problema. Ako vam uređaj treba servisiranje, posjetite [www.dermlite.com/service](http://www.dermlite.com/service) ili se obratite lokalnom prodavaču DermLite.

## Njega i održavanje

**UPOZORENJE:** Nije dopuštena nikakva izmjena ove opreme.

Vaš je uređaj dizajniran za nesmetan rad. Popravke smije izvršiti samo kvalificirano osoblje.

Prije upotrebe na pacijentu, vanjsku stranu vašeg uređaja (osim optičkih dijelova) može se obrisati izopropilnim alkoholom (70 vol.%). Objektiv treba tretirati kao visokokvalitetnu fotografsku opremu i treba ga očistiti standardnom opremom za čišćenje objektivna i zaštititi od štetnih kemikalija. Ne koristite abrazivna sredstva za čišćenje i ne potapajte uređaj u tečnost. Ne autoklavirajte.

Garancija: 5 godina za dijelove i rad. Garancija na bateriju je 1 godina.

Odlaganje: Ovaj uređaj sadrži elektroniku i litijum-jonsku bateriju koji se moraju odvojiti za odlaganje i ne mogu se odlagati sa kućnim otpadom. Pridržavajte se lokalnih propisa o odlaganju.

DermLite GL set uključuje: GL uređaj (6 polariziranih LED dioda u dvije skupine, 20 mm 6x objektiv, 25 mm 1,4x objektiv, 40 mm pomaknuta mjerna skala), kapa, USB do USB-C kabel za punjenje, snack-on odstožnik.

Tehnički opis: Posjetite [www.dermlite.com/technical](http://www.dermlite.com/technical) ili kontaktirajte lokalnog DermLite prodavača.

# Instrukce

## Zamýšlené použití

Toto zařízení je určeno pro lékařské účely k osvětlování povrchů těla. Používá se pro neinvazivní vizuální vyšetření neporušené kůže.

Tento produkt napájený z baterie je určen k externímu vyšetření pouze v rámci zdravotnických zařízení profesionálních zdravotníků.

Před použitím zkontrolujte správnou funkci zařízení!

Zařízení nepoužívejte, pokud jsou na něm viditelné známky poškození, závady nebo pokud zařízení funguje způsobem, který není v souladu s tím, co je popsáno v tomto návodu k použití.

**UPOZORNĚNÍ:** Nedívejte se přímo do LED světla. Během vyšetření musí pacienti zavřít oči.

V případě vážného incidentu s používáním tohoto zařízení neprodleně informujte DermLite a, pokud to vyžadují místní předpisy, váš národní zdravotní úřad.

**UPOZORNĚNÍ:** Nepoužívejte zařízení v ohni nebo v prostředí s nebezpečím výbuchu (např. v prostředí bohatém na kyslík). **VAROVÁNÍ:** Tento výrobek vás může vystavit chemikáliím, včetně methylenchloridu a šestimocného chromu, o nichž je ve státě Kalifornie známo, že způsobují rakovinu nebo reprodukční toxicitu. Další informace najdete na [www.P65Warnings.ca.gov](http://www.P65Warnings.ca.gov).

## Elektromagnetická kompatibilita

Toto zařízení splňuje požadavky na úroveň EMC emise a odolnosti podle normy IEC 60601-1-2: 2014. Díky emisním charakteristikám je toto zařízení vhodné pro použití v profesionálním zdravotnickém prostředí i v rezidenčním prostředí (CISPR 11 třída B). Toto zařízení poskytuje odpovídající ochranu radiokomunikační službě. Ve vzácných případech rušení radiokomunikační služby může být nutné, aby uživatel přijal opatření ke zmírnění, například přemístění nebo přesměrování zařízení. **VAROVÁNÍ:** Vyhnete se použití tohoto zařízení v sousedství nebo naložení s jiným zařízením, protože by to mohlo mít za následek nesprávný provoz. Pokud je takové použití nezbytné, mělo by se toto zařízení a ostatní zařízení sledovat, aby se ověřilo, že fungují normálně.

**VAROVÁNÍ:** Použití jiného příslušenství, než jaké poskytuje výrobce tohoto zařízení, může vést ke zvýšeným elektromagnetickým emisím nebo ke snížení elektromagnetické imunity tohoto zařízení a ke špatnému fungování.

**VAROVÁNÍ:** Přenosné RF vysílače by se neměly používat blíže než 30 cm (12 palců) k žádné části zařízení. Jinak by mohlo dojít ke snížení výkonu tohoto zařízení.

**DŮLEŽITÉ:** Před prvním použitím nabijte

interní lithium-iontovou baterii. Podrobnosti najdete v části „Baterie a nabíjení“.

DermLite GL je vyšetřovací zařízení kompatibilní s chytrými telefony s polarizovaným světlem a 6násobným a 1,4násobným zvětšením.

Držte zařízení tak, aby diody LED směřovaly k pokožce. Umístěte zařízení ~ 25-50 mm nad pokožku a stisknutím tlačítka napájení (P) aktivujete jednu skupinu LED. Chcete-li aktivovat druhou skupinu LED diod pro druhý objektiv se zvětšením, stiskněte znovu tlačítko napájení (P). Podívejte se objektivem svým okem 25-50 mm nad DermLite. Přesuňte zařízení blíže nebo dále od pokožky, abyste dosáhli požadovaného zaostření obrazu. Chcete-li zařízení vypnout, stiskněte a podržte tlačítko napájení (P) po dobu asi jedné sekundy; jednotka se automaticky vypne po 3 minutách. Abychom vám pomohli přiblížit se velikostí léze na kůži, má zařízení ve svém krytu vyraženo měřítko 40 mm (MM).

## Víčko.

Chcete-li optické oblasti chránit po použití, posuňte krytku (C) přes jednotku. Během používání může být víčko připevněno přes druhý zadní konec zařízení.

## Fotografování.

DermLite GL lze připojit k mobilním zařízením pomocí adaptéru DermLite® (prodává se samostatně). Před fotografováním ve vyšším (6x) zvětšení připojte rozpěrku (S) a ujistěte se, že je zarovnána se zářezem (N).

## Baterie a nabíjení

**UPOZORNĚNÍ:** Toto zařízení používá speciální 3,7V 670mAh lithium-iontovou baterii, kterou lze zakoupit pouze u DermLite nebo u autorizovaného prodejce DermLite. Za žádných okolností nepoužívejte jinou baterii než tu, která je určena pro tento přístroj.

Po stovkách použití se baterie zhorší, což může mít za následek snížení kapacity a/ nebo rozšíření lithium-iontových článků. Sledujte známky poškození baterie, které může zahrnovat sníženou životnost baterie, neočekávané vypnutí, nevyzpytatelné chování nebo náhlý výpadek napájení. Pokud si to všimnete, přestaňte zařízení používat a nenabíjejte baterii. Vyměňte baterii a původní zlikvidujte v souladu s místními předpisy.

Toto zařízení je vybaveno čtyřúrovňovým indikátorem nabíjení (CI). Když je jednotka zapnutá a plně nabitá, rozsvítí se všechny čtyři LED diody. Pokud zbývá méně než 75% výdrže baterie, svítí tři LED diody. Pokud je vybitá více než polovina baterie, svítí dvě LED diody,

zatímco jedna LED indikuje, že zbývá méně než 25% kapacity baterie. Chcete-li zařízení nabít, připojte dodaný kabel USB-C k USB k nabíjecímu portu (CP) a ke každému portu USB kompatibilnímu s normou IEC 60950-1 (5V). Indikátor nabíjení (CI) pulzuje, aby indikoval nabíjení, s počtem pulzujících LED odpovídající úrovni nabití. Po dokončení nabíjení se rozsvítí všechny čtyři kontrolky. Po letech používání můžete chtít znovu vložit baterii, která je k dispozici pouze přímo od DermLite nebo autorizovaného prodejce DermLite. Chcete-li vyměnit baterii, obraťte se na DermLite nebo na místního prodejce DermLite.

**Odstraňování potíží:** Nejnovější informace o odstraňování problémů naleznete na adrese [www.dermlite.com](http://www.dermlite.com). Pokud vaše zařízení vyžaduje servis, navštivte stránku [www.dermlite.com/service](http://www.dermlite.com/service) nebo se obraťte na místního prodejce DermLite.

## Péče a údržba

**VAROVÁNÍ:** Není dovoleno provádět žádné úpravy tohoto zařízení.

Vaše zařízení je navrženo pro bezproblémový provoz. Opravy smí provádět pouze kvalifikovaný servisní personál.

Před použitím na pacientovi může být zevnějšek zařízení (kromě optických částí) očištěn čistým izopropylalkoholem (70% obj.). Čočka by měla být považována za vysoce kvalitní fotografické vybavení a měla by být čistěna standardním zařízením na čištění čoček a chráněna před škodlivými chemikáliemi. Nepoužívejte abrazivní čisticí prostředky ani neponořujte zařízení do kapaliny. Nepoužívejte autokláv.

**Záruka:** 5 let na díly a práci. Na baterii se vztahuje záruka na 1 rok.

**Likvidace:** Tento přístroj obsahuje elektroniku a lithium-iontovou baterii, které musí být pro likvidaci odděleny a nesmí být likvidovány s běžným domovním odpadem. Dodržujte místní předpisy pro likvidaci.

**Sada DermLite GL obsahuje:** Zařízení GL (6 polarizovaných LED ve dvou skupinách, 20 mm 6x objektiv, 25 mm 1,4 x objektiv, vyražená měřicí stupnice 40 mm), víčko, nabíjecí kabel USB na USB-C, rozpěrný modul.

**Technický popis:** Navštivte [www.dermlite.com/technical](http://www.dermlite.com/technical) nebo se obraťte na místního prodejce DermLite.

# Instruktioner

## Anvendelsesformål

Denne enhed er beregnet til medicinske formål til at belyse kropsoverflader. Det bruges til ikke-invasiv visuel undersøgelse af intakt hud.

Dette batteridrevne produkt er kun beregnet til ekstern undersøgelse inden for professionelle sundhedsfaciliteter af medicinske fagfolk.

Kontroller, at enheden fungerer korrekt før brug!

Brug ikke enheden, hvis der er synlige tegn på beskadigelse, fejlfunktion, eller hvis enheden fungerer på en måde, der ikke er i overensstemmelse med, hvad der er beskrevet i denne brugsanvisning. Se ikke direkte ind i det røde LED lys. Patienten skal lukke øjnene i løbet af undersøgelsen.

I tilfælde af en alvorlig hændelse med brug af denne enhed skal du omgående underrette DermLite og, hvis det kræves af lokale forskrifter, din nationale sundhedsmyndighed.

**FORSIGTIG:** Brug ikke enheden i et område med risiko for brand eller eksplosion (f.eks. iltmættet miljø).

**ADVARSEL:** Dette produkt kan udsætte dig for kemikalier, herunder methylenchlorid og hexavalent krom, som staten Californien kender til at forårsage kræft eller reproduktionstoksicitet. For mere information, gå til [www.P65Warnings.ca.gov](http://www.P65Warnings.ca.gov).

**Elektromagnetisk kompatibilitet**  
Denne enhed overholder kravene til EMC-emissioner og immunitet i standarden IEC 60601-1-2: 2014. Emissionsegenskaberne for dette udstyr gør det velegnet til brug i professionelt sundhedsmiljø såvel som i boligmiljø (CISPR 11 klasse B). Dette udstyr tilbyder tilstrækkelig beskyttelse til radiokommunikationstjeneste. I den sjældne tilfælde af interferens med radiokommunikationstjenesten kan brugeren muligvis træffe afhjælpende foranstaltninger, f.eks. Omflytning eller omorientering af udstyr. **ADVARSEL:** Brug af dette udstyr ved siden af eller stablet sammen med andet udstyr bør undgås, fordi det kan resultere i forkeret betjening. Hvis en sådan brug er nødvendig, skal dette udstyr og det andet udstyr overholdes for at verificere, at de fungerer normalt.

**ADVARSEL:** Brug af andet tilbehør end dem, der leveres af producenten af dette udstyr, kan resultere i øgede elektromagnetiske emissioner eller nedsat elektromagnetisk immunitet af dette udstyr og føre til forkeret betjening.

**ADVARSEL:** Bærbare RF-sendere skal ikke bruges tættere end 30 cm til nogen del af enheden. Ellers kan nedbrydning af udstyrets ydelse resultere.

**Vigtigt:** Før første ibrugtagning skal det indvendige litium-ionbatteri oplades.

Se "batteri og opladning" for yderligere oplysninger.

DermLite GL er en smartphone-kompatibel undersøgelsesenhed med polariseret lys samt 6x og 1.4x forstørrelse.

Hold enheden, så LED'erne er rettet mod huden. Placer enheden ~ 25-50 mm over huden, og tryk på tænd / sluk-knappen (P) for at aktivere en gruppe af LED'er. For at aktivere den anden gruppe af LED'er til den anden forstørrelseslinse skal du blot trykke på tænd / sluk-knappen (P) igen. Se gennem linsen med dit øje 25-50mm over din DermLite. Flyt enheden nærmere eller længere væk fra huden for at opnå det ønskede billedfokus. For at slukke for enheden skal du trykke på tænd / sluk-knappen (P) i ca. et sekund; enheden slukkes automatisk efter 3 minutter. For at hjælpe dig med at tilnærme dig størrelsen på en hudlæsion har enheden en 40 mm skala (MM) præget i huset.

**Kasket.**

For at beskytte de optiske områder efter brug skal du skubbe hættten (C) hen over din enhed. Under brug kan hættten fastgøres over enhedens anden haleende.

**Fotografering.**

DermLite GL kan være knyttet til mobile enheder vha. DermLite®-adaptere (sælges separat). Inden du tager fotos med den højere (6x) forstørrelse, skal du tilslutte Spacer (S) for at sikre, at den stemmer overens med hakket (N).

**Batteri og opladning**

**FORSIGTIG:** Denne enhed bruger et specielt 3,7V 670mAh lithium-ion-batteri, som kun kan købes hos DermLite eller hos en autoriseret DermLite-forhandler. Brug under ingen omstændigheder et andet batteri end det, der er designet til denne enhed.

Efter hundredvis af brug vil batteriet blive forringet, hvilket kan resultere i reduceret kapacitet og/eller lithium-ion celleudvidelse. Overvåg tegn på et forringet batteri, som kan omfatte reduceret batterilevetid, uventede nedlukninger, uregelmæssig adfærd eller pludseligt strømtab. Hvis det observeres, skal du stoppe brugen af enheden og ikke oplade batteriet. Udskift batteriet og bortskaft originalen i overensstemmelse med lokale regler.

Denne enhed er udstyret med en firetrins ladeindikator (CI). Når der er tændt for enheden, og den er fuldt opladet, lyser alle fire LED-lamper. Når der er under 75 % af batterilevetiden tilbage, lyser tre LED'er. Hvis over halvdelen af batteriet er brugt, er to LED'er tændt, mens en enkelt LED angiver, at der er under 25 % af batterikapaciteten tilbage.

For at oplade din enhed tilsluttes det medfølgende USB-C til-USB-kablet til ladeporten (CP) og alle IEC 60950-1 overensstemmende (5V) USB-porte.

Ladeindikatoren (CI) pulserer for at angive opladning med antallet af pulserende LED'er svarende til ladeniveauet.

Når opladning er færdig, lyser alle fire indikator-LED'er. Efter fuld opladning vil enheden have strøm til cirka 3-8 timers drift, afhængigt af det anvendte lysniveau. Efter nogle års brug vil du måske ønske at udskifte batteriet, som kun kan fås hos DermLite eller en autoriseret DermLite-forhandler. Kontakt DermLite eller din lokale DermLite-forhandler for udskiftning af batteriet.

**Fejlfinding**

Se [www.derm-lite.com](http://www.derm-lite.com) for de mest aktuelle oplysninger om fejlfinding. Hvis enheden har brug for service, besøg [www.derm-lite.com/service](http://www.derm-lite.com/service) eller kontakt din lokale DermLite forhandler.

**Pleje og vedligeholdelse**

**ADVARSEL:** Ingen ændringer af dette udstyr er tilladt.

Din enhed er designet til problemfri drift. Reparationer må kun udføres af kvalificeret servicepersonale.

Før det bruges på en patient, kan det ydre af din enhed (undtagen de optiske dele) aftørres med isopropylalkohol (70% vol.). Objektivet skal behandles som fotografisk udstyr i høj kvalitet og skal rengøres med standard linserengøringsudstyr og beskyttes mod skadelige kemikalier. Brug ikke slibende rengøringsmidler eller nedsænk enheden i væske. Autoklaver ikke.

**Garanti:** 5 år for dele og arbejde. Batteriet garanteres i 1 år.

**Bortskaffelse**

Denne enhed indeholder elektronik og et litium-ionbatteri, som skal adskilles inden bortskaffelsen. Ingen af delene må bortskaffes sammen med almindeligt husholdningsaffald. De lokale retningslinjer for bortskaffelse skal overholdes.

**DermLite GL-sæt inkluderer:**

GL-enhed (6 polariserede LED'er i to grupper, 20mm 6x linse, 25mm 1.4x linse, 40 mm præget måleskala), låg, USB til USB-C ladekabel, snap-on spacer.

**Teknisk beskrivelse**

Besøg [www.derm-lite.com/technical/](http://www.derm-lite.com/technical/) eller kontakt din lokale DermLite forhandler.

# Anleitung

## Verwendungszweck

Dieses Gerät ist für medizinische Zwecke zur Beleuchtung von Körperoberflächen vorgesehen. Es wird zur nicht-invasiven visuellen Untersuchung intakter Haut verwendet.

Dieses batteriebetriebene Produkt ist nur für die externe Untersuchung in professionellen Gesundheitseinrichtungen durch medizinisches Fachpersonal vorgesehen. Überprüfen Sie vor dem Gebrauch die ordnungsgemäße Funktion des Gerätes! Benutzen Sie das Gerät nicht, wenn sichtbare Anzeichen von Schäden oder Fehlfunktionen vorliegen oder das Gerät nicht in Übereinstimmung mit der Beschreibung in dieser Gebrauchsanweisung funktioniert.

**ACHTUNG:** Schauen Sie nicht direkt in die LED-Leuchte. Patienten müssen während der Untersuchungen die Augen schließen.

Im Falle eines schwerwiegenden Vorfalls bei der Verwendung dieses Geräts benachrichtigen Sie DermLite unverzüglich und, falls dies aufgrund der örtlichen Vorschriften erforderlich ist, Ihre nationale Gesundheitsbehörde.

**ACHTUNG:** Verwenden Sie das Gerät nicht in Bereichen mit Brand- oder Explosionsgefahr (z. B. sauerstoffreiche Umgebung).

**WARNUNG:** Dieses Produkt kann Sie Chemikalien wie Methylchlorid und sechswertigem Chrom aussetzen, von denen bekannt ist, dass sie Krebs oder Reproduktionstoxizität verursachen. Weitere Informationen finden Sie unter [www.P65Warnings.ca.gov](http://www.P65Warnings.ca.gov).

**Elektromagnetische Verträglichkeit**  
Dieses Gerät erfüllt die Anforderungen an die EMV-Emissionen und die Störfestigkeit der Norm IEC 60601-1-2: 2014. Aufgrund der Emissionseigenschaften dieses Geräts eignet es sich sowohl für den Einsatz im professionellen Gesundheitswesen als auch im Wohnbereich (CISPR 11 Klasse B). Dieses Gerät bietet einen angemessenen Schutz für Funkkommunikationsdienste. In dem seltenen Fall einer Störung des Funkkommunikationsdienstes muss der Benutzer möglicherweise Maßnahmen zur Schadensbegrenzung ergreifen, z. B. das Verschieben oder Neuausrichten von Geräten. **WARNUNG:** Die Verwendung dieses Geräts neben oder gestapelt mit anderen Geräten sollte vermieden werden, da dies zu Fehlfunktionen führen kann. Wenn eine solche Verwendung erforderlich ist, sollten dieses Gerät und die anderen Geräte beobachtet werden, um sicherzustellen, dass sie normal funktionieren. **WARNUNG:** Die Verwendung von anderem Zubehör als dem vom Hersteller dieses Geräts bereitgestellten kann zu erhöhten elektromagnetischen Emissionen oder einer verminderten elektromagnetischen Störfestigkeit dieses Geräts führen und zu einem fehlerhaften Betrieb führen.

**WARNUNG:** Tragbare HF-Sender sollten nicht näher als 30 cm (12 Zoll) an einem Teil des Geräts verwendet werden. Andernfalls kann es zu einer Verschlechterung der Leistung dieses Geräts kommen.

**WICHTIG:** Laden Sie vor dem ersten Gebrauch den internen Lithium-Ionen-Akku auf. Weitere Informationen finden Sie unter

## „Batterien und Laden“.

DermLite GL ist ein Smartphone-kompatibles Untersuchungsgerät mit polarisiertem Licht sowie 6- und 1,4-facher Vergrößerung.

Halten Sie das Gerät so, dass die LEDs auf die Haut gerichtet sind. Positionieren Sie das Gerät ~ 25-50 mm über der Haut und drücken Sie den Netzschalter (P), um eine Gruppe von LEDs zu aktivieren. Um die andere Gruppe von LEDs für das andere Vergrößerungsobjektiv zu aktivieren, drücken Sie einfach erneut die Ein- / Aus-Taste (P). Schauen Sie mit Ihrem Auge 25-50 mm über Ihrem DermLite durch die Linse. Bewegen Sie das Gerät näher oder weiter von der Haut weg, um den gewünschten Bildfokus zu erzielen. Halten Sie zum Ausschalten des Geräts die Ein- / Aus-Taste (P) etwa eine Sekunde lang gedrückt. Das Gerät schaltet sich nach 3 Minuten automatisch aus. Um Ihnen die Annäherung an die Größe einer Hautläsion zu erleichtern, ist im Gehäuse des Geräts eine 40-mm-Skala (MM) eingepreßt.

## Deckel.

Schieben Sie die Kappe (C) über Ihr Gerät, um die optischen Bereiche nach dem Gebrauch zu schützen. Während des Gebrauchs kann die Kappe über dem anderen hinteren Ende des Geräts angebracht werden.

## Fotografie.

DermLite GL kann mit DermLite®-Adaptoren (separat erhältlich) an mobile Geräte angeschlossen werden. Bringen Sie vor dem Aufnehmen von Fotos mit der höheren (6-fachen) Vergrößerung den Abstandshalter (S) an und achten Sie darauf, dass er mit der Kerbe (N) ausgerichtet ist.

## Akku und Aufladen

**ACHTUNG:** Dieses Gerät verwendet einen speziellen 3,7-V-670-mAh-Lithium-Ionen-Akku, der nur bei DermLite oder einem autorisierten DermLite-Händler erworben werden kann. Verwenden Sie unter keinen Umständen einen anderen Akku als den für dieses Gerät vorgesehenen.

Nach Hunderten von Anwendungen wird sich der Akku verschlechtern, was zu einer verringerten Kapazität und/oder einer Erweiterung der Lithium-Ionen-Zellen führen kann. Achten Sie auf Anzeichen einer Verschlechterung der Batterie, zu denen verkürzte Batterielebensdauer, unerwartete Abschaltungen, unregelmäßiges Verhalten oder plötzlicher Stromausfall gehören können. Wenn dies beobachtet wird, stellen Sie die Verwendung des Geräts ein und laden Sie den Akku nicht auf. Ersetzen Sie die Batterie und entsorgen Sie die Originalbatterie gemäß den örtlichen Vorschriften.

Dieses Gerät ist mit einer vierstufigen Ladestandanzeige (CI - Charge Indicator) ausgestattet. Wenn das Gerät eingeschaltet und voll aufgeladen ist, leuchten alle vier LEDs. Wenn weniger als 75% der Batterielebensdauer verbleiben, leuchten drei LEDs. Wenn mehr als die Hälfte der Batterie leer ist, leuchten zwei LEDs. Wenn nur eine einzelne

LED leuchtet, bedeutet das, dass weniger als 25% der Batteriekapazität verbleiben.

Um das Gerät zu laden, das mitgelieferte USB-C zu USB-Kabel an den Ladeanschluss (CP - Charging Port) und einen beliebigen IEC 60950-1-kompatiblen (5 V) USB-Anschluss anschließen.

Die Ladestandanzeige (CI) pulsiert, um den Ladevorgang anzuzeigen, wobei die Anzahl der pulsierenden LEDs dem Ladezustand entspricht.

Wenn der Ladevorgang abgeschlossen ist, leuchten alle vier LED-Anzeigen. Wenn das Gerät vollständig aufgeladen ist, kann es je nach verwendeter Helligkeitsstufe ca. 3 bis 5 Stunden betrieben werden.

Nach jahrelanger Nutzung soll man möglicherweise die Batterie austauschen. Diese ist nur bei DermLite oder einem autorisierten DermLite-Händler erhältlich. Wenden Sie sich zum Auswechseln der Batterie an DermLite oder Ihren örtlichen DermLite-Händler.

## Fehlerbeseitigung

Die aktuellsten Informationen zur Fehlerbehebung finden Sie unter [www.dermlite.com](http://www.dermlite.com). Wenn Ihr Gerät gewartet werden muss, besuchen Sie [www.dermlite.com/service](http://www.dermlite.com/service) oder wenden Sie sich an Ihren DermLite-Händler.

## Pflege und Wartung

**WARNUNG:** Änderungen an diesem Gerät sind nicht zulässig.

Ihr Gerät ist für einen störungsfreien Betrieb ausgelegt. Reparaturen dürfen nur von qualifiziertem Servicepersonal durchgeführt werden.

Vor der Anwendung bei einem Patienten kann das Äußere Ihres Geräts (mit Ausnahme der optischen Teile) mit Isopropylalkohol (70% vol.) Abgewischt werden. Das Objektiv sollte als hochwertiges Fotogerät behandelt und mit Standard-Objektivreinigungsgeräten gereinigt und vor schädlichen Chemikalien geschützt werden. Verwenden Sie keine Scheuermittel oder tauchen Sie das Gerät nicht in Flüssigkeit. Nicht autoklavieren.

Garantie: 5 Jahre auf Teile und Arbeit. Die Garantie für den Akku beträgt 1 Jahr.

## Entsorgung

Dieses Gerät enthält Elektronik und einen Lithium-Ionen-Akku, der zur Entsorgung getrennt werden muss und nicht mit dem normalen Hausmüll entsorgt werden darf. Bitte beachten Sie die örtlichen Entsorgungsvorschriften.

Das DermLite GL-Set enthält: GL-Gerät (6 polarisierte LEDs in zwei Gruppen, 20 mm 6x Objektiv, 25 mm 1,4x Objektiv, 40 mm geprägte Messskala), Kappe, USB-zu-USB-C-Ladekabel, aufsteckbarer Abstandshalter.

Technische Beschreibung  
Besuchen Sie [www.dermlite.com/technical/](http://www.dermlite.com/technical/) oder wenden Sie sich an Ihren örtlichen DermLite-Händler.

## Juhised

### Mõeldud kasutamiseks

See seade on mõeldud meditsiinilistel eesmärkidel kehapiindade valgustamiseks. Seda kasutatakse terve naha mitteinvasiivseks visuaalseks uurimiseks.

See patareitoitega toode on mõeldud väliseks kontrollimiseks ainult meditsiinitöötajate poolt professionaalsetes tervishoiuasutustes.

Enne kasutamist kontrollige seadme töökorras olekut!

Ärge kasutage seadet, kui sellel on nähtavaid kahjustusi, rikkeid või kui seade ei tööta käesolevas kasutusjuhendis kirjeldatuga kooskõlas.

**ETTEVAATUST:** Ärge vaadake otse LED-valgust. Patsiendid peavad uuringute ajal silmad sulgema.

Selle seadme kasutamise seotud tõsise vahejuhtumi korral teatage sellest kohe DermLite'ile ja kui kohalikud eeskirjad seda nõuavad, siis oma riiklikule tervishoiuasutusele.

**ETTEVAATUST:** Ärge kasutage seadet tule- või plahvatusohtlikus piirkonnas (nt hapnikurikas keskkond).

**HOIATUS:** See toode võib kokku puutuda kemikaalidega, sealhulgas metüleenkloriid ja kuuevalentne krom, mis California osariigi teadaolevalt põhjustavad vähki või reproduktiivtoksilisust. Lisateavet leiata veebisaidilt [www.P65Warnings.ca.gov](http://www.P65Warnings.ca.gov).

**Elektromagnetiline ühilduvus**

See seade vastab standardi IEC 60601-1-2: 2014 EMC emissiooni ja häirekindluse taseme nõuetele. Selle seadme heiteomadused muudavad selle kasutamiseks nii professionaalses tervishoiukeskkonnas kui ka elamukeskkonnas (CISPR 11 klass B). See seade pakub raadiosideteenusele piisavat kaitset. Raadiosideteenuse häirete harvadel juhtudel võib kasutaja vajada leevendusmeetmeid, näiteks seadme ümberpaigutamist või ümberorienteerimist. **HOIATUS:** Selle seadme kasutamist teiste seadmete läheduses või nendega koos virnastamisel tuleks vältida, kuna see võib põhjustada vale kasutamist.

Kui selline kasutamine on vajalik, tuleks seda varustust ja muid seadmeid jälgida, et kontrollida, kas need töötavad normaalselt.

**HOIATUS.** Lisaseadmete, välja arvatud selle seadme tootja poolt pakutavate tarvikute kasutamine võib põhjustada selle seadme elektromagnetilise kiirguse suurenemist või selle elektromagnetilise häirekindluse vähenemist ja selle vale kasutamist.

**HOIATUS.** Portatiivseid raadiosaatjaid ei tohiks kasutada seadme mis tahes osale lähemal kui 30 cm (12 tolli). Vastasel

korral võib selle seadme jõudlus halveneda.

**TÄHTIS.** Enne esmakordset kasutamist laadige sisemine liitiumioonaku. Üksikasju leiata peatükist "Aku ja laadimine".

DermLite GL on nutitelefonidega ühilduv uurimisseade, millel on nii polariseeritud valgus kui ka 6x ja 1,4x suurendus.

Hoidke seadet nii, et LED-id on suunatud nahale. Asetage seade ~ 25-50 mm naha kohale ja vajutage ühe rühma LED-ide aktiveerimiseks toitenuppu (P). Teise suurendusobjektiivi teise LED-rühma aktiveerimiseks vajutage lihtsalt uuesti toitenuppu (P). Vaadake lääts oma silmaga läbi DermLite'i 25-50 mm kõrgusel. Soovitav pildifookuse saamiseks liigutage seadet nahast lähemale või kaugemale. Seadme väljalülitamiseks hoidke toitenuppu (P) umbes sekundi jooksul all; seade lülitub 3 minuti pärast automaatselt välja. Nahakahjustuse suuruse ühtlustamiseks on seadme korpusesse pressitud 40 mm skaala (MM).

**Kork.**

Optiliste alade kaitsmiseks pärast kasutamist libistage kork (C) üle oma seadme. Kasutamise ajal saab korgi kinnitada seadme teise sabaotsa kohale.

**Fotograafia.**

DermLite GL-i saab mobiilseadmete külge kinnitada DermLite®-adapterite abil (müüakse eraldi). Enne suurema (6x) suurendusega fotode tegemist kinnitage vahetükk (S), veendudes, et see joondub sälgu (N).

**Aku ja laadimine**

**ETTEVAATUST.** See seade kasutab spetsiaalset 3,7 V 670 mAh liitiumioon-akut, mida saab osta ainult DermLite'ilt või volitatud DermLite'i edasimüüjalt. Ärge mingil juhul kasutage muud akut peale selle, mis on selle seadme jaoks ette nähtud.

Pärast sadu kasutusi aku rikneb, mis võib kaasa tuua vähenenud mahutavuse ja/või liitiumioonelemendi laienemise. Jälgige halvenenud aku märke, mille hulka võivad kuuluda aku lühenemine, ootamatud väljalülitused, ebaühtlane käitumine või äkiline toitekadu. Kui seda täheldatakse, lõpetage seadme kasutamine ja ärge laadige akut. Vahetage akut välja ja kõrvaldage originaal vastavalt kohalikele eeskirjadele.

See seade on varustatud neljatasandilise laadimisnäidikuga (CI). Kui seade on sisse lülitatud ja täielikult

laetud, süttivad kõik neli LED-i. Kui aku kestvusest jääb alla 75%, põleb kolm LED-i. Kui enam kui pool akut on tühi, põlevad kaks LED-i, samal ajal kui üks LED näitab, et aku mahust jääb alles vähem kui 25%. Seadme laadimiseks ühendage kaasasolev USB-C USB-kaabliga laadimisporti (CP) ja IEC 60950-1 ühilduva (5 V) USB-pordiga. Laadimise indikaator (CI) impulsib laadimise tähistamiseks, kusjuures vilkuvate LED-de arv vastab laadimistasemele. Kui laadimine on lõppenud, süttivad kõik neli märgutuld. Pärast aastatepikkust kasutamist võiksite aku vahetada, see on saadaval ainult otse DermLite'ilt või volitatud DermLite'i edasimüüjalt. Aku vahetamiseks pöörduge DermLite'i või kohaliku DermLite'i edasimüüja poole.

**Veaotsing:** värskeimat tõrkeotsingu teavet leiata veebisaidilt [www.dermlite.com](http://www.dermlite.com). Kui teie seade vajab hooldust, külastage veebisaiti [www.dermlite.com/service](http://www.dermlite.com/service) või pöörduge kohaliku DermLite'i edasimüüja poole.

**Hooldus ja korrashoid**

**HOIATUS:** Selle seadme muutmise pole lubatud.

Teie seade on loodud probleemideta tööks. Remonti tohivad teha ainult kvalifitseeritud hooldustöötajad.

Enne patsiendil kasutamist võib teie seadme välispinna (välja arvatud optilised osad) puhtaks pesta isopropüülalkoholiga (70 mahuprotsenti). Objektiivile tuleks käsitleda kvaliteetse fotoseadme naha ning seda tuleks puhastada tavaliste läätsede puhastusseadmetega ja kaitsta kahjulike kemikaalide eest. Ärge kasutage abrasiivseid puhastusvahendeid ega kaste seadet vedelikku. Ärge autoklaavi.

**Garantii:** varuosadele ja töö 5 aastat. Aku garantii on 1 aasta.

**Utiliseerimine:** see seade sisaldab elektroonikat ja liitium-ioonakut, mis tuleb utiliseerimiseks eraldada ja mida ei tohi visata koos olmeprügiga. Järgige kohalikke jäätmekäitluseeskirju.

DermLite GL komplekt sisaldab: GL-seade (6 polariseeritud LED-i kahes rühmas, 20 mm 6x objektiiv, 25 mm 1,4x objektiiv, 40 mm silindriga mõõteskaala), kork, USB-USB-C laadimiskaabel, kinnitatav vahetükk.

**Tehniline kirjeldus:** külastage veebisaiti [www.dermlite.com/technical](http://www.dermlite.com/technical) või pöörduge kohaliku DermLite'i edasimüüja poole.



# Instrucciones

## Uso previsto

Este dispositivo está diseñado para fines médicos para iluminar superficies corporales. Se utiliza para el examen visual no invasivo de piel intacta.

Este producto que funciona con baterías está diseñado para un examen externo solo en centros de salud profesionales por profesionales médicos.

¡Compruebe el correcto funcionamiento del dispositivo antes de su uso!

No utilice el dispositivo si hay signos visibles de daño, mal funcionamiento o si el dispositivo funciona de una manera que no sea consistente con lo que se describe en estas instrucciones de uso.

**PRECAUCIÓN:** no mire directamente a la luz LED. Los pacientes deben cerrar los ojos durante los exámenes.

En caso de un incidente grave con el uso de este dispositivo, notifique a DermLite inmediatamente y, si así lo exige la normativa local, a su autoridad sanitaria nacional.

**PRECAUCIÓN:** no use el dispositivo en áreas de riesgo de incendio o explosiones (por ejemplo, en entornos ricos en oxígeno).

**ADVERTENCIA:** Este producto puede exponerlo a sustancias químicas como el cloruro de metileno y el cromo hexavalente, que el estado de California reconoce como causantes de cáncer o toxicidad reproductiva. Para obtener más información, visite [www.P65Warnings.ca.gov](http://www.P65Warnings.ca.gov).

## Compatibilidad electromagnética

Este dispositivo cumple con los requisitos de nivel de emisiones e inmunidad EMC de la norma IEC 60601-1-2: 2014. Las características de emisión de este equipo lo hacen adecuado para su uso en entornos de atención médica profesional y residencial (CISPR 11 Clase B). Este equipo ofrece protección adecuada para el servicio de comunicación por radio. En el raro caso de interferencia en el servicio de comunicación por radio, el usuario podría necesitar tomar medidas de mitigación, como reubicar o reorientar el equipo. **ADVERTENCIA:** Debe evitarse el uso de este equipo adyacente o apilado con otro equipo, ya que podría provocar un funcionamiento incorrecto. Si dicho uso es necesario, este equipo y el otro equipo deben observarse para verificar que están funcionando normalmente.

**ADVERTENCIA:** El uso de accesorios distintos a los proporcionados por el fabricante de este equipo podría provocar un aumento de las emisiones electromagnéticas o una disminución de la inmunidad electromagnética de este equipo y un funcionamiento incorrecto.

**ADVERTENCIA:** Los transmisores de RF portátiles no deben usarse a menos de 30 cm (12 pulgadas) de cualquier parte del dispositivo. De lo contrario, podría producirse una degradación del rendimiento de este equipo.

**IMPORTANTE:** antes del uso inicial, por favor, cargue la batería interna de iones de litio. Consulte la sección "Batería y carga" para más detalles

DermLite GL es un dispositivo de examen

compatible con teléfonos inteligentes con luz polarizada y un aumento de 6x y 1.4x.

Sostenga el dispositivo de modo que los LED apunten a la piel. Coloque el dispositivo ~ 25-50 mm por encima de la piel y presione el botón de Encendido (P) para activar un grupo de LED. Para activar el otro grupo de LED para la otra lente de aumento, simplemente presione el botón de Encendido (P) nuevamente. Mire a través de la lente con su ojo 25-50 mm por encima de su DermLite.

Acerque o aleje el dispositivo de la piel para obtener el enfoque de imagen deseado. Para apagar el dispositivo, mantenga presionado el botón de Encendido (P) durante aproximadamente un segundo; la unidad se apaga automáticamente después de 3 minutos. Para ayudarlo a aproximar el tamaño de una lesión cutánea, el dispositivo tiene una escala de 40 mm (MM) grabada en su alojamiento.

## Gorra.

Para proteger las áreas ópticas después del uso, deslice la tapa (C) sobre su unidad. Durante el uso, la tapa se puede colocar sobre el otro extremo de la cola del dispositivo.

## Fotografía.

DermLite GL puede conectarse a dispositivos móviles mediante adaptadores DermLite® (se venden por separado). Antes de tomar fotos con el aumento más alto (6x), coloque el espaciador (S), asegurándose de que se alinee con la muesca (N).

## Batería y carga

**PRECAUCIÓN:** Este dispositivo utiliza una batería de iones de litio especial de 3,7 V y 670 mAh, que solo puede adquirirse en DermLite o en un distribuidor autorizado de DermLite. Bajo ninguna circunstancia utilice otra batería que no sea la diseñada para esta unidad.

Después de cientos de usos, la batería se deteriorará, lo que puede provocar una reducción de la capacidad y/o una expansión de la celda de iones de litio. Supervise los signos de una batería deteriorada, que pueden incluir una duración reducida de la batería, apagados inesperados, comportamiento errático o una pérdida repentina de energía. Si se observa, deje de usar el dispositivo y no cargue la batería. Reemplace la batería y deseche la original de acuerdo con las regulaciones locales.

Este dispositivo está equipado con un indicador de carga (CI) de cuatro niveles. Cuando la unidad está encendida y completamente cargada, los cuatro LED se iluminan. Cuando queda menos del 75 % de la vida útil de la batería, se iluminan tres LED. Si se descarga más de la mitad de la batería, se mostrarán dos LED encendidos, mientras que un único LED indica que queda menos del 25 % de la capacidad de la batería.

Para cargar su dispositivo, conecte el cable USB-C a USB suministrado al puerto de carga (CP) y a cualquier puerto USB compatible con IEC 60950-1 (5 V).

El indicador de carga (CI) indica la misma a través del número de LED parpadeantes, los

cuales corresponden al nivel de carga total. Cuando la carga se haya completado, los cuatro indicadores LED se iluminarán. Una carga completa permitirá utilizar el dispositivo aproximadamente unas 3 a 8 horas, dependiendo del nivel de brillo utilizado.

Tras unos años de uso, es posible que desee reemplazar la batería, la cual sólo estará disponible en DermLite o en un distribuidor autorizado de DermLite. Para cambiar la batería, póngase en contacto con DermLite o con su distribuidor local de DermLite.

## Solución de problemas

Por favor, consulte [www.derm-lite.com](http://www.derm-lite.com) para obtener la información más actualizada sobre resolución de problemas. Si su dispositivo requiere servicio técnico, visite [www.derm-lite.com/service](http://www.derm-lite.com/service) o contacte a su distribuidor local de DermLite.

## Cuidado y mantenimiento

**ADVERTENCIA:** no se permite la modificación de este equipo.

Su dispositivo está diseñado para un funcionamiento sin problemas. Las reparaciones deben ser realizadas únicamente por personal de servicio calificado.

Antes de usarlo en un paciente, el exterior de su dispositivo (excepto las partes ópticas) puede limpiarse con alcohol isopropílico (70% vol.). La lente debe tratarse como un equipo fotográfico de alta calidad y debe limpiarse con un equipo de limpieza de lentes estándar y protegerse de productos químicos nocivos. No utilice productos de limpieza abrasivos ni sumerja el dispositivo en líquido. No esterilizar en autoclave.

**Garantía:** 5 años para piezas y mano de obra. La batería tiene una garantía de 1 año.

## Desecho

Este dispositivo contiene componentes electrónicos y una batería de iones de litio que deben ser desmontados para su desecho, así como podrían no ser desechados junto a la basura doméstica general. Por favor, consulte la normativa local asociada a la eliminación de residuos.

## El conjunto DermLite GL incluye:

Dispositivo GL (6 LED polarizados en dos grupos, lente 20x 6x, lente 25mm 1.4x, escala de medición grabada 40 mm), tapa, cable de carga USB a USB-C, separador de presión.

## Descripción técnica

Visite [www.derm-lite.com/technical/](http://www.derm-lite.com/technical/) o póngase en contacto con su distribuidor local de DermLite.

# Instructions

## Usage prévu

Cet appareil est destiné à des fins médicales pour éclairer les surfaces corporelles. Il est utilisé pour l'examen visuel non invasif de la peau intacte.

Ce produit à piles est conçu pour un examen externe uniquement dans des établissements de santé professionnels par des professionnels de la santé.

Vérifiez le bon fonctionnement de l'appareil avant utilisation !

N'utilisez pas l'appareil s'il présente des signes visibles de dommages, de dysfonctionnement ou si l'appareil fonctionne d'une manière non conforme à ce qui est décrit dans ce mode d'emploi.

**AVERTISSEMENT :** Ne regardez pas l'éclairage LED directement. Les patients doivent fermer les yeux lors des examens. En cas d'incident grave avec l'utilisation de cet appareil, prévenez immédiatement DermLite et, si la réglementation locale l'exige, votre autorité sanitaire nationale.

**AVERTISSEMENT :** N'utilisez pas l'appareil dans des zones présentant un risque d'incendie ou d'explosion (comme par exemple, dans un environnement riche en oxygène).

**AVERTISSEMENT :** Ce produit peut vous exposer à des produits chimiques, notamment le chlorure de méthylène et le chrome hexavalent, qui sont connus dans l'État de Californie pour provoquer le cancer ou une toxicité pour la reproduction. Pour plus d'informations, visitez le site [www.P65Warnings.ca.gov](http://www.P65Warnings.ca.gov).

## Compatibilité électromagnétique

Cet appareil est conforme aux exigences de niveau d'émissions et d'immunité CEM de la norme CEI 60601-1-2: 2014. Les caractéristiques d'émission de cet équipement le rendent approprié pour une utilisation dans un environnement de soins de santé professionnel ainsi que dans un environnement résidentiel (CISPR 11 Classe B). Cet équipement offre une protection adéquate au service de radiocommunication. Dans les rares cas d'interférence avec le service de radiocommunication, l'utilisateur peut avoir besoin de prendre des mesures d'atténuation, telles que déplacer ou réorienter l'équipement. **AVERTISSEMENT :** L'utilisation de cet équipement à côté ou empilé avec d'autres équipements doit être évitée car cela pourrait entraîner un mauvais fonctionnement. Si une telle utilisation est nécessaire, cet équipement et les autres équipements doivent être observés pour vérifier qu'ils fonctionnent normalement.

**AVERTISSEMENT :** L'utilisation d'accessoires autres que ceux fournis par le fabricant de cet équipement peut entraîner une augmentation des émissions électromagnétiques ou une diminution de l'immunité électromagnétique de cet équipement et entraîner un fonctionnement incorrect.

**AVERTISSEMENT :** les émetteurs RF portables ne doivent pas être utilisés à moins de 30 cm (12 pouces) de toute partie de l'appareil. Sinon, cela pourrait entraîner une dégradation des performances de cet équipement.

**IMPORTANT :** Avant la première utilisation, veuillez charger la batterie interne au lithium-ion. Voir « Batterie et charge » pour en savoir plus.

DermLite GL est un appareil d'examen compatible avec un smartphone avec lumière polarisée ainsi qu'un grossissement 6x et 1,4x.

Tenez l'appareil de sorte que les LED soient dirigées vers la peau. Positionnez l'appareil à environ 25-50 mm au-dessus de la peau et appuyez sur le bouton d'alimentation (P) pour activer un groupe de LED. Pour activer l'autre groupe de LED pour l'autre objectif d'agrandissement, appuyez simplement à nouveau sur le bouton d'alimentation (P). Regardez à travers la lentille avec votre œil à 25-50 mm au-dessus de votre DermLite. Rapprochez ou éloignez l'appareil de la peau pour obtenir la mise au point d'image souhaitée. Pour éteindre l'appareil, maintenez enfoncé le bouton d'alimentation (P) pendant environ une seconde; l'appareil s'éteint automatiquement après 3 minutes. Pour vous aider à approximer la taille d'une lésion cutanée, l'appareil a une échelle de 40 mm (MM) gravée dans son logement.

## Casquette.

Pour protéger les zones optiques après utilisation, faites glisser le capuchon (C) sur votre appareil. Pendant l'utilisation, le capuchon peut être fixé sur l'autre extrémité arrière de l'appareil.

## La photographie.

Le DermLite GL peut être fixé aux appareils mobiles à l'aide d'adaptateurs DermLite® (vendus séparément). Avant de prendre des photos avec un grossissement supérieur (6x), fixez l'entretoise (S), en vous assurant qu'elle s'aligne avec l'encoche (N).

## Batterie et chargement

**ATTENTION :** Cet appareil utilise une batterie lithium-ion spéciale de 3,7 V 670 mAh, qui ne peut être achetée que auprès de DermLite ou auprès d'un revendeur DermLite agréé. N'utilisez en aucun cas une autre batterie que celle prévue pour cet appareil.

Après des centaines d'utilisations, la batterie se détériorera, ce qui peut entraîner une réduction de la capacité et/ou une expansion des cellules lithium-ion. Surveillez les signes d'une batterie détériorée, qui peuvent inclure une durée de vie réduite, des arrêts inattendus, un comportement irrégulier ou une perte de puissance soudaine. Si cela est observé, arrêtez d'utiliser l'appareil et ne chargez pas la batterie. Remplacez la batterie et jetez l'original conformément aux réglementations locales.

Cet appareil est équipé d'un indicateur de charge à quatre niveaux. Lorsque l'appareil est sous tension et complètement chargé, les quatre voyants s'allument. Lorsqu'il reste moins de 75% de la durée de vie de la batterie, trois voyants sont allumés. Si plus de la moitié de la batterie est épuisée, deux voyants sont allumés, tandis qu'un seul indique

qu'il reste moins de 25% de la capacité de la batterie.

Pour charger votre appareil, connectez le câble USB-C au câble USB puis au port de charge (CP) et à tout port USB conforme à la norme CEI 60950-1 (5 V).

L'indicateur de charge (CI) clignote pour indiquer la charge, le nombre de LED clignotantes correspondant au niveau de charge. Une fois le chargement terminé, les quatre voyants sont allumés. À partir d'une charge complète, l'appareil permet environ 3-8 heures de fonctionnement, en fonction du niveau de luminosité utilisé.

Au bout de plusieurs années d'utilisation, vous souhaitez peut-être remplacer la batterie, uniquement disponible auprès de DermLite ou d'un revendeur DermLite agréé. Pour changer la batterie, contactez DermLite ou votre revendeur DermLite local.

## Dépannage

Veuillez consulter [www.dermlite.com](http://www.dermlite.com) pour obtenir les informations de dépannage mises à jour. Dans l'éventualité que votre batterie nécessite une réparation, rendez-vous sur le site [www.dermlite.com/service](http://www.dermlite.com/service) ou contactez votre revendeur DermLite local.

## Entretien et maintenance

**AVERTISSEMENT :** Aucune modification de cet équipement n'est autorisée. Votre appareil est conçu pour un fonctionnement sans problème. Les réparations ne doivent être effectuées que par du personnel qualifié.

Avant de l'utiliser sur un patient, l'extérieur de votre appareil (à l'exception des parties optiques) peut être nettoyé avec de l'alcool isopropylique (70% vol.). L'objectif doit être traité comme un équipement photographique de haute qualité et doit être nettoyé avec un équipement de nettoyage d'objectif standard et protégé contre les produits chimiques nocifs. N'utilisez pas de produits de nettoyage abrasifs et n'immergez pas l'appareil dans un liquide. Ne pas stériliser à l'autoclave.

Garantie: 5 ans pour les pièces et la main-d'œuvre. La batterie est garantie 1 an.

## Mise au rebut

Cet appareil contient des composants électroniques et une batterie lithium-ion qui doivent être séparés pour être mise au rebut et ne peuvent pas être jetés avec les déchets ménagers. Veuillez respecter les réglementations locales en matière de mis au rebut.

L'ensemble DermLite GL comprend: Appareil GL (6 LED polarisées en deux groupes, lentille 20 mm 6x, lentille 25 mm 1,4x, échelle de mesure en creux 40 mm), capuchon, câble de charge USB vers USB-C, entretoise encliquetable.

## Description technique

Visitez [www.dermlite.com/technical/](http://www.dermlite.com/technical/) ou contactez votre revendeur DermLite local.

# Treoracha

## Úsáid Beartaithe

Tá an gléas seo beartaithe chun críochoa leighis chun dromchlaí coirp a shoilsiú. Úsáidtear é le haghaidh scrúdú amhairc neamh-ionrach ar chraiceann slán.

Tá an táirge seo a oibrítear le ceallraí deartha le haghaidh scrúdú seachtrach amháin laistigh d'áiseanna cúram sláinte gairmiúla ag gairmithe míochaine. Seiceáil oibriú ceart an fheiste roimh úsáid! Ná húsáid an fheiste má tá comharthaí infheicthe damáiste, mífheidhmíthe, nó má oibríonn an fheiste ar bhealach nach bhfuil ag teacht leis an méid a thuairiscítear sna treoracha úsáide seo.

AIRE: Ná breathnaigh go díreach isteach sa solas LED. Ní mór d'othair a súile a dhúnadh le linn scrúduithe.

I gcás teagmhais thromchúisigh le húsáid na feiste seo, cuir in iúl do DermLite láithreach agus, má cheanglaítear sin le rialacháin áitiúla, d'údarás sláinte náisiúnta. AIRE: Ná húsáid an gléas i réimse dóiteáin nó riosca pléascach (m.sh. timpeallacht atá saibhir ó thaobh ocsaigine de).

RABHADH: Is féidir leis an táirge seo tú a nochtadh do cheimiceáin lena n-áirítear clóiríd meitiléine agus cróimiam heicavalent, ar eol do Stát California a bheith ina gcúis le hailse nó le tocsaineacht atáirgthe. Le haghaidh tuilleadh faisnéise téigh chuig [www.P65Warnings.ca.gov](http://www.P65Warnings.ca.gov).

Comhoiriúnacht Leictreamaighnéadach Comhlíonann an gléas seo ceanglais leibhéal Astuithe agus Díolúine EMC de chaighdeán caighdeánach IEC 60601-1-2: 2014. De bharr tréithe astaíochtaí an trealaimh seo tá sé oiriúnach le húsáid i dtimpeallacht ghairmiúil cúram sláinte chomh maith le timpeallacht chónaithe (CISPR 11 Aicme B). Tugann an trealamh seo cosaint leordhóthanach don tseirbhís cumarsáide raidió. Sa chás go gcuirtear isteach ar an tseirbhís cumarsáide raidió go hannamh, b'fhéidir go mbeadh ar an úsáideoir bearta maolaithe a ghlacadh, mar shampla trealamh a athlonnú nó a atreorú. RABHADH: Ba cheart úsáid an trealaimh seo in aice le trealamh eile nó atá cruachta le trealamh eile a sheachaint toisc go bhféadfadh sé oibriú go míchuí. Más gá úsáid den sórt sin, ba cheart an trealamh seo agus an trealamh eile a urramú chun a fhíorú go bhfuil siad ag feidhmiú de ghnáth.

RABHADH: D'fhéadfadh astuithe leictreamaighnéadacha méadaithe nó díolúine leictreamaighnéadach an trealaimh seo a bheith mar thoradh ar úsáid gabhálas seachas iad siúd a sholáthraíonn déantúsóir an trealaimh seo agus d'fhéadfadh oibriú míchuí a bheith mar thoradh air.

RABHADH: Níor cheart tarchuradóirí RF iniompartha a úsáid níos gaire ná 30 cm (12 orlach) d'aon chuid den fheiste. Seachas sin, d'fhéadfadh feidhmíocht an trealaimh seo a dhíghrádú.

TÁBHACHTACH: Sula n-úsáidtear an chéad uair, muirear an ceallraí ian litiam

inmheánach. Féach "Battery and Charging" le haghaidh sonraí.

Is gléas scrúdaithe smartphone é Derm-Lite GL le solas polaraithe chomh maith le formhéadú 6x agus 1.4x.

Coinnigh an gléas ionas go mbeidh na soilse dírithe ar an gcráiceann. Cuir an gléas ~ 25-50mm os cionn an chraicinn agus brúigh an cnaipe Power (P) chun grúpa amháin soilse a ghníomhachtú. Chun an grúpa eile soilse a ghníomhachtú don lionsa formhéadúcháin eile, brúigh an cnaipe Power (P) arís. Féach tríd an lionsa le do shúil 25-50mm os cionn do Dheirm Lite. Bog an gléas níos gaire nó níos faide ar shiúl ón gcráiceann chun an fócas íomhá inmhianaithe a fháil. Chun an gléas a mhúchadh, brúigh agus coinneigh an cnaipe Cumhachta (P) ar feadh thart ar an dara ceann; casann an t-aonad as go huathoibríoch tar éis 3 nóiméad. Chun cabhrú leat neasmhéid an loit chraicinn a chomhfhogasú, tá scála 40mm (MM) ag an bhfeiste ina thithíocht.

Cap.

Chun na limistéir optúla a chosaint i ndiaidh a n-úsáide, sleamhnaigh an caipín (C) thar do aonad. Le linn úsáide, is féidir an caipín a cheangal le foirceann eile an fheiste.

Grianghráfadóireacht.

Is féidir DermLite GL a cheangal le gléasanna soghluaiste ag baint úsáide as cuibheoirí DermLite® (a dhíoltar ar leithligh). Sula nglacfaidh tú grianghraif ag an bhformhéadú níos airde (6x), ceangail an Spacer (S), ag cinntiú go bhfuil sé ag teacht leis an nóta (N).

Ceallraí agus Muirearú

AIRE: Úsáideann an gléas seo ceallraí ian litiam speisialta 3.7V 1300 mAh, nach féidir a cheannach ach ó DermLite nó ó dhéileálaí údaraithe DermLite. Ná húsáid ceallraí eile in imthosca ar bith seachas an ceann atá deartha don aonad seo.

Tar éis na céadta úsáidí tiocfaidh meath ar an gceallraí, rud a d'fhéadfadh acmhainn laghdaithe agus/nó leathnú cille litiam-ian a bheith mar thoradh air. Monatóireacht a dhéanamh ar chomharthaí ceallraí meathlaithe a d'fhéadfadh saol ceallraí laghdaithe, múchadh gan choinne, iompar corrach, nó cailleanas cumhachta tobann a áireamh. Má breathnaítear, stop úsáid na feiste agus ná muirear ar an gceallraí. Cuir an ceallraí in ionad agus diúscairt an bhunaidh de réir rialacháin áitiúla.

Tá Táscaire Muirear ceithre leibhéal feistithe ar an bhfeiste seo. Nuair a dhéantar an t-aonad a chasadh air agus a ghearrtar go hiomlán, lasann na ceithre LED go léir. Nuair a fhanann níos lú ná 75% de shaol na ceallraí, soilsítear trí LED. Má dhraenáiltear níos mó ná leath na ceallraí, tá dhá LED ann, agus léiríonn LED amháin

go bhfanann níos lú ná 25% de chumas na gceallraí. Chun do ghléas a muirearú, ceangail an USB-C a sholáthraítear le USB le cábla leis an Muirearú Port (CP) agus le haon phort USB comhlíontach IEC 60950-1 (5V). Pulsanna an Táscaire Muirear (CI) chun muirir a léiriú, agus líon na soilse bíogacha a fhreagraíonn do leibhéal an mhuirir. Nuair a bhíonn an muirear críochnaithe, lasann na ceithre táscaire LED go léir. Tar éis blianta úsáide, b'fhéidir gur mhaith leat an ceallra a athlonnú, nach bhfuil ar fáil ach go díreach ó DermLite nó ó dhéileálaí údaraithe DermLite. Chun an ceallraí a athrú, déan teagmháil le DermLite nó le do dhéileálaí áitiúil DermLite.

Fabhtcheartú: Seiceáil le do thoil [www.derm-lite.com](http://www.derm-lite.com) chun an t-eolas reatha maidir le fabhtcheartú a fháil. Má theastaíonn seirbhísiú ar do ghléas, tabhair cuairt ar [www.derm-lite.com/service](http://www.derm-lite.com/service) nó déan teagmháil le do dhéileálaí áitiúil DermLite.

Cúram agus Cothabháil RABHADH: Ní cheadaítear aon mhodhnú ar an trealamh seo.

Tá do ghléas deartha le haghaidh oibriú saor ó thrioblóid. Is iad pearsanra cáilithe seirbhíse amháin a dhéanfaidh deisiúcháin.

Sula n-úsáidtear é ar othar, féadfar taobh amuigh de do ghléas (seachas na codanna optúla) a ghlanadh go glan le halcól isopropyl (70% toirte). Ba chóir go ndéileálfar leis an lionsa mar threalamh grianghráfadóireachta ardchaighdeáin agus ba chóir é a ghlanadh le trealamh caighdeánach glantacháin lionsa agus é a chosaint ó cheimiceáin dhíobhálacha. Ná húsáid gníomhairí glantacháin scríobacha nó ná bíodh an leacht in leacht. Ná uathghreamú.

Barántas: 5 mbliana le haghaidh páirteanna agus saothair. Tá gá leis an gcadhnrá ar feadh bliana.

Diúscairt: Tá leictreonaic agus ceallraí litiam-ian ar an ngléas seo nach mór a dheighilt le diúscairt agus ní féidir é a dhiúscairt le dramhaíl ghinearálta tí. Breathnaigh le do thoil ar rialacháin diúscairt áitiúla.

Áirítear ar thacar DermLite GL: Gléas GL (6 LED polaraithe in dhá ghrúpa, lionsa 20x 6x, lionsa 25x 1.4x, scála tomhais 40-debossed), caipín, USB go cábla luchtaithe USB-C, ag dul suas.

Cur Síos Teicniúil: Tabhair cuairt ar [www.derm-lite.com/technical](http://www.derm-lite.com/technical) nó déan teagmháil le do dhéileálaí áitiúil DermLite.

# Instrukcije

## Namjena

Ovaj je uređaj namijenjen u medicinske svrhe za osvjetljavanje tjelesnih površina. Koristi se za neinvazivni vizualni pregled netaknute kože.

Ovaj je proizvod namijenjen za vanjske preglede samo u okviru zdravstvenih ustanova od strane medicinskih stručnjaka.

Prije uporabe provjerite ispravnost uređaja!

Nemojte koristiti uređaj ako postoje vidljivi znakovi oštećenja, kvara ili ako uređaj radi na način koji nije u skladu s onim što je opisano u ovim uputama za uporabu. **OPREZ:** Ne gledajte izravno u LED svjetlo. Tijekom pregleda pacijenti moraju zatvoriti oči.

U slučaju ozbiljnog incidenta s korištenjem ovog uređaja, odmah obavijestite DermLite i, ako to zahtijevaju lokalni propisi, vaše nacionalno zdravstveno tijelo.

**OPREZ:** Ne koristite uređaj u području požara ili eksplozije (npr. Okolina bogata kisikom).

**UPOZORENJE:** Ovaj vas proizvod može izložiti kemikalijama, uključujući metilenklorid i šestovalentni krom, za koje je država Kalifornija poznato da uzrokuju rak ili reproduktivnu toksičnost. Za više informacija posjetite [www.P65Warnings.ca.gov](http://www.P65Warnings.ca.gov).

## Elektromagnetska kompatibilnost

Ovaj uređaj udovoljava zahtjevima razine EMC za emisije i imunitet norme IEC 60601-1-2: 2014. Emisijske karakteristike ove opreme čine ga prikladnim za uporabu u profesionalnom zdravstvenom i stambenom okruženju (CISPR 11 Klasa B). Ova oprema nudi odgovarajuću zaštitu od radiokomunikacijske usluge.

U rijetkom slučaju ometanja radiokomunikacijske usluge, korisniku će možda trebati poduzeti mjere ublažavanja, poput premještanja ili preusmjerenja opreme. **UPOZORENJE:** Treba izbjegavati uporabu ove opreme koja se nalazi uz ili složenu s drugom opremom jer to može rezultirati nepravilnim radom. Ako je takva upotreba potrebna, treba promatrati ovu opremu i drugu opremu kako bi se provjerilo da li normalno rade.

**UPOZORENJE:** Upotreba dodatne opreme osim one koju je osigurao proizvođač ove opreme može rezultirati povećanom elektromagnetskom emisijom ili smanjenjem elektromagnetske otpornosti ove opreme i rezultirati nepravilnim radom.

**UPOZORENJE:** Prijenosni RF odašiljači ne smiju se koristiti na udaljenosti većoj od 30 cm od bilo kojeg dijela uređaja. U suprotnom, može doći do pogoršanja performansi ove opreme.

**VAŽNO:** Prije početne upotrebe, napunite unutarnju litij-ionsku bateriju. Pogledajte "Baterija i punjenje" za detalje.

DermLite GL je uređaj za ispitivanje kompatibilan sa pametnim telefonom s polariziranom svjetlošću, kao i 6x i 1,4x uvećanjem.

Držite uređaj tako da LED diode ciljaju na kožu. Postavite uređaj ~ 25-50 mm iznad kože i pritisnite gumb za napajanje (P) da biste aktivirali jednu grupu LED-ova. Da biste aktivirali drugu skupinu LED-ova za drugo povećalo, jednostavno ponovno pritisnite gumb za napajanje (P). Pogledajte kroz objektiv 25-50 mm iznad vašeg DermLite. Pomaknite uređaj bliže ili dalje od kože kako biste postigli željeni fokus slike. Da biste isključili uređaj, pritisnite i držite tipku za uključivanje (P) približno jednu sekundu; jedinica se automatski isključuje nakon 3 minute. Kako bi vam pomogao da približite veličinu kožne lezije, uređaj ima 40 mm razmjera (MM) utisnut u njegovo kućište.

## Cap.

Da biste zaštitili optička područja nakon upotrebe, pomaknite poklopac (C) preko uređaja. Tijekom upotrebe, poklopac se može pričvrstiti na drugi repni kraj uređaja.

## Fotografija.

DermLite GL se može priključiti na mobilne uređaje pomoću DermLite® adaptera (prodaje se zasebno). Prije snimanja fotografija s većim (6x) uvećanjem, pričvrstite razmak (S) osiguravajući da se poravnava s utorom (N).

## Baterija i punjenje

**OPREZ:** Ovaj uređaj koristi posebnu litij-ionsku bateriju od 3,7 V i 670 mAh, koja se može kupiti samo kod DermLite ili kod ovlaštenog DermLite distributera. Ni pod kojim okolnostima nemojte koristiti drugu bateriju osim one namijenjene za ovaj uređaj.

Nakon stotina korištenja baterija će se pokvariti, što može rezultirati smanjenim kapacitetom i/ili proširenjem litij-ionskih ćelija. Pratite znakove istrošene baterije koji mogu uključivati smanjeni vijek trajanja baterije, neočekivana gašenja, nepravilno ponašanje ili iznenadni gubitak struje. Ako se primijeti, prestanite koristiti uređaj i nemojte puniti bateriju. Zamijenite bateriju i odložite original u skladu s lokalnim propisima.

Ovaj je uređaj opremljen indikatorom punjenja na četiri razine (CI). Kad je jedinica uključena i potpuno napunjena,

zasvetle se sve četiri LED diode. Kad ostane manje od 75% trajanja baterije, zasvjetlit će se tri LED-a. Ako je prazna više od polovice baterije, dvije su LED lampice, dok jedan LED pokazuje da ostaje manje od 25% kapaciteta baterije. Da biste napunili svoj uređaj, priključite isporučeni USB-C na USB kabel na ulaz za punjenje (CP) i bilo koji USB port koji je u skladu sa IEC 60950-1 (5 V). Indikator naboja (CI) pulsira da označi punjenje, s brojem pulsirajućih LED dioda koji odgovaraju razini napunjenosti. Kad je punjenje dovršeno, sve četiri LED indikatorne lampice svijetle. Nakon godina uporabe, možda želite ponovno postaviti bateriju, koja je dostupna samo izravno od DermLite ili od ovlaštenog prodavača DermLite. Za promjenu baterije kontaktirajte DermLite ili lokalnog prodavača DermLite.

**Rješavanje problema:** Najnovije informacije o rješavanju problema potražite na [www.dermlite.com](http://www.dermlite.com). Ako je za vaš uređaj potreban servis, posjetite [www.dermlite.com/service](http://www.dermlite.com/service) ili se obratite lokalnom prodavaču DermLite.

## Njega i održavanje

**UPOZORENJE:** Nisu dopuštene izmjene ove opreme.

Vaš je uređaj dizajniran za nesmetan rad. Popravke smije obaviti samo kvalificirano osoblje.

Prije upotrebe na pacijentu, vanjsku stranu vašeg uređaja (osim optičkih dijelova) može se obrisati izopropilnim alkoholom (70 vol.%). Objektiv treba tretirati kao visokokvalitetnu fotografsku opremu i očistiti ga standardnom opremom za čišćenje leća i zaštititi od štetnih kemikalija. Ne koristite abrazivna sredstva za čišćenje i ne uranjajte uređaj u tekućinu. Ne autoklavirajte.

**Jamstvo:** 5 godina za dijelove i rad. Za akumulator vrijedi 1 godina.

**Odlaganje:** Ovaj uređaj sadrži elektroniku i litij-ionsku bateriju koji se moraju odvojiti za odlaganje i ne mogu se zbrinjavati s kućnim otpadom. Pridržavajte se lokalnih propisa o zbrinjavanju.

**DermLite GL set uključuje:**  
GL uređaj (6 polariziranih LED u dvije skupine, 20 mm 6x leća, 25 mm 1,4x leća, 40 mm reljefna mjerna skala), kapa, USB do USB-C kabel za punjenje, snap-on odstoynik.

**Tehnički opis:** Posjetite [www.dermlite.com/technical](http://www.dermlite.com/technical) ili kontaktirajte lokalnog prodavača DermLite.

# Istruzioni

## Uso previsto

Questo dispositivo è destinato a scopi medici per illuminare le superfici del corpo. Viene utilizzato per l'esame visivo non invasivo della pelle intatta.

Questo prodotto a batteria è progettato per un esame esterno solo all'interno di strutture sanitarie professionali da parte di professionisti medici.

Controllare il corretto funzionamento del dispositivo prima dell'uso!

Non utilizzare il dispositivo se sono presenti segni visibili di danneggiamento, malfunzionamento o se il dispositivo funziona in modo non conforme a quanto descritto nelle presenti istruzioni per l'uso.

**ATTENZIONE:** non guardare direttamente la luce a LED. I pazienti devono chiudere gli occhi durante l'esame.

In caso di incidente grave con l'uso di questo dispositivo, informare immediatamente DermLite e, se richiesto dalle normative locali, l'autorità sanitaria nazionale.

**ATTENZIONE:** non usare il dispositivo in aree a rischio di incendio o di esplosione (es. ambienti ricchi di ossigeno).

**AVVERTENZA:** questo prodotto può esporre l'utente a sostanze chimiche, inclusi cloruro di metilene e cromo esavalente, noti allo Stato della California come causa di cancro o tossicità riproduttiva. Per ulteriori informazioni, visitare il sito Web [www.P65Warnings.ca.gov](http://www.P65Warnings.ca.gov). Compatibilità elettromagnetica

Questo dispositivo è conforme ai requisiti di livello di emissioni e immunità EMC della norma IEC 60601-1-2: 2014. Le caratteristiche di emissione di questa apparecchiatura la rendono adatta all'uso in ambienti sanitari professionali e residenziali (CISPR 11 Classe B). Questa apparecchiatura offre una protezione adeguata al servizio di comunicazione radio. Nel raro caso di interferenza con il servizio di comunicazione radio, l'utente potrebbe dover adottare misure di mitigazione, come il trasferimento o il riorientamento delle apparecchiature. **AVVERTENZA:** l'uso di questa apparecchiatura adiacente o impiantata con altre apparecchiature deve essere evitato perché potrebbe causare un funzionamento improprio. Se tale uso è necessario, questa apparecchiatura e le altre apparecchiature devono essere osservate per verificare che funzionino normalmente.

**AVVERTENZA:** l'uso di accessori diversi da quelli forniti dal produttore di questa apparecchiatura può comportare un aumento delle emissioni elettromagnetiche o una riduzione dell'immunità elettromagnetica di questa apparecchiatura e un funzionamento improprio.

**AVVERTENZA:** i trasmettitori RF portatili non devono essere utilizzati a una distanza inferiore a 30 cm (12 pollici) da qualsiasi parte del dispositivo. In caso contrario, potrebbe verificarsi un degrado delle prestazioni di questa apparecchiatura.

**IMPORTANTE:** prima dell'uso iniziale, caricare la batteria interna agli ioni di litio. Vedere "Batteria e Carica" per i dettagli.

DermLite GL è un dispositivo per esame compatibile con smartphone con luce polarizzata

e ingrandimento 6x e 1,4x.

Tenere il dispositivo in modo che i LED siano rivolti verso la pelle. Posizionare il dispositivo ~ 25-50mm sopra la pelle e premere il pulsante di accensione (P) per attivare un gruppo di LED. Per attivare l'altro gruppo di LED per l'altro obiettivo di ingrandimento, è sufficiente premere nuovamente il pulsante di accensione (P). Guarda attraverso l'obiettivo con l'occhio 25-50mm sopra il tuo DermLite. Spostare il dispositivo più vicino o più lontano dalla pelle per ottenere la messa a fuoco dell'immagine desiderata. Per spegnere il dispositivo, tenere premuto il pulsante di accensione (P) per circa un secondo; l'unità si spegne automaticamente dopo 3 minuti. Per aiutarvi ad approssimare la dimensione di una lesione cutanea, il dispositivo ha una scala di 40 mm (MM) incisa nella sua sede.

## Cap.

Per proteggere le aree ottiche dopo l'uso, far scorrere il cappuccio (C) sull'unità. Durante l'uso, il cappuccio può essere fissato sull'altra estremità della coda del dispositivo.

## Fotografia.

DermLite GL può essere collegato a dispositivi mobili utilizzando gli adattatori DermLite® (venduti separatamente). Prima di scattare foto con l'ingrandimento più alto (6x), collegare il distanziatore (S), assicurandosi che si allineino con la tacca (N).

## Batteria e ricarica

**ATTENZIONE:** questo dispositivo utilizza una speciale batteria agli ioni di litio da 3,7 V 670 mAh, che può essere acquistata solo da DermLite o da un rivenditore DermLite autorizzato. Non utilizzare in nessun caso una batteria diversa da quella progettata per questa unità.

Dopo centinaia di utilizzi la batteria si deteriorerà, il che potrebbe comportare una capacità ridotta e/o un'espansione delle celle agli ioni di litio. Monitorare i segni di una batteria deteriorata che potrebbero includere una durata ridotta della batteria, arresti imprevisti, comportamento irregolare o improvvisa perdita di potenza. Se osservato, interrompere l'uso del dispositivo e non caricare la batteria. Sostituire la batteria e smaltire l'originale in conformità con le normative locali.

Questo dispositivo è dotato di un Indicatore di carica a quattro livelli (CI).

Quando l'unità è accesa e completamente carica, tutti e quattro i LED sono accesi.

Quando rimane meno del 75% di carica, sono illuminati tre LED. Se la batteria è scarica per oltre la metà, due LED sono accesi, mentre un solo LED indica che rimane meno del 25% della capacità della batteria.

Per caricare la batteria, collegare il cavo USB-C in dotazione alla Porta di ricarica (CP) e a qualsiasi porta USB conforme alla normativa IEC 60950-1 (5 V).

L'indicatore di carica (CI) pulserà per indicare la ricarica, il numero dei LED che pulsano corrisponde al livello di carica.

Quando la ricarica è completa, tutti e quattro i LED sono illuminati.

Quando è totalmente carico, il dispositivo

consente approssimativamente 3-8 ore di funzionamento, a seconda del livello di luminosità utilizzato.

Dopo anni di utilizzo, potrebbe essere necessario sostituire la batteria, che è disponibile esclusivamente presso DermLite o presso un rivenditore autorizzato DermLite. Per sostituire la batteria, contattare DermLite o il rivenditore locale DermLite.

## Risoluzione dei problemi

Visitare il sito [www.dermlite.com](http://www.dermlite.com) per ottenere informazioni aggiornate sulla risoluzione dei problemi. Se il dispositivo necessita di manutenzione, visitare il sito [www.dermlite.com/service](http://www.dermlite.com/service) o contattare il rivenditore locale DermLite.

## Cura e manutenzione

**ATTENZIONE:** non è consentita alcuna modifica di questa apparecchiatura.

Il dispositivo è progettato per un funzionamento senza problemi. Le riparazioni devono essere eseguite solo da personale di assistenza qualificato.

Prima dell'uso su un paziente, l'esterno del dispositivo (tranne le parti ottiche) può essere pulito con alcool isopropilico (70% vol.). L'obiettivo deve essere trattato come un'apparecchiatura fotografica di alta qualità e deve essere pulito con un'apparecchiatura standard per la pulizia dell'obiettivo e protetto da sostanze chimiche dannose. Non utilizzare detergenti abrasivi o immergere il dispositivo in liquidi. Non sterilizzare in autoclave.

Garanzia: 5 anni per parti e manodopera. La batteria è garantita per 1 anno.

## Smaltimento

Questo dispositivo contiene parti elettroniche e una batteria al litio che devono essere separate per lo smaltimento e non possono essere smaltite con i rifiuti domestici. Si prega di osservare le locali norme per lo smaltimento.

## Il set DermLite GL comprende:

Dispositivo GL (6 LED polarizzati in due gruppi, obiettivo 6x 20mm, obiettivo 1.4x 25mm, scala di misurazione impresso 40mm), cappuccio, cavo di ricarica da USB a USB-C, distanziatore a scatto.

## Descrizione tecnica

Visitare il sito [www.dermlite.com/technical/](http://www.dermlite.com/technical/) o contattare il rivenditore locale DermLite.

## Instrukcijas

### Paredzētais lietojums

Šī ierīce ir paredzēta medicīniskiem nolūkiem, lai apgaismotu ķermeņa virsmas. To lieto neskartas ādas neinvazīvai vizuālai pārbaudei.

Šis ar akumulatoru darbināmais izstrādājums ir paredzēts ārsta veiktai ārējai pārbaudei tikai profesionālās veselības aprūpes iestādēs.

Pirms lietošanas pārbaudiet ierīces pareizu darbību!

Neizmantojiet ierīci, ja ir redzamas bojājuma, nepareizas darbības pazīmes vai ierīce darbojas tādā veidā, kas neatbilst šajā lietošanas instrukcijā aprakstītajam. UZMANĪBU: neskatieties tieši LED gaismā. Pārbaužu laikā pacientam jāaizver acis.

Ja rodas nopietns negadījums, izmantojot šo ierīci, nekavējoties informējiet DermLite un, ja to prasa vietējie noteikumi, savu valsts veselības iestādi.

UZMANĪBU: Nelietojiet ierīci ugunsgrēka vai sprādzienbīstamā vietā (piemēram, vidē, kas bagāta ar skābekli).

BRĪDINĀJUMS: Šis produkts var pakļaut ķīmiskām vielām, ieskaitot metilēnhlorīdu un sešvērtīgo hromu, par kurām Kalifornijas štats zina vēzi vai reproduktīvo toksicitāti. Lai iegūtu vairāk informācijas, apmeklējiet vietni [www.P65Warnings.ca.gov](http://www.P65Warnings.ca.gov).

### Elektromagnētiskā saderība

Šī ierīce atbilst standartam IEC 60601-1-2: 2014 EMC emisijas un imunitātes līmeņa prasībām. Šī aprīkojuma emisijas raksturlielumi padara to piemērotu lietošanai profesionālās veselības aprūpes vidē, kā arī dzīvojamā vidē (CISPR 11 B klase). Šis aprīkojums piedāvā atbilstošu radiosakaru pakalpojumu aizsardzību. Retos gadījumos, kad rodas traucējumi radiosakaru pakalpojumā, lietotājam, iespējams, būs jāveic mazināšanas pasākumi, piemēram, jāpārvieta vai jāpārorientē aprīkojums. BRĪDINĀJUMS: Jāizvairās no šī aprīkojuma izmantošanas blakus citam aprīkojumam vai ar to sakrautam, jo tas var izraisīt nepareizu darbību.

Ja šāda lietošana ir nepieciešama, šis aprīkojums un pārējais aprīkojums ir jāievēro, lai pārliecinātos, ka tie darbojas normāli.

BRĪDINĀJUMS: Ja izmantojat citus pieredumus, nevis tos, kurus piegādājis šis iekārtas ražotājs, tas var izraisīt palielinātu elektromagnētisko izstarojumu vai samazināt šīs ierīces elektromagnētisko imunitāti un izraisīt nepareizu darbību.

BRĪDINĀJUMS: Portatīvos RF raidītājus nedrīkst izmantot tuvāk par 30 cm (12 collām) pret jebkuru ierīces daļu. Pretējā gadījumā šīs iekārtas veiktspēja var pasliktināties.

**SVARĪGI:** Pirms pirmās lietošanas, lūdzu, uzlādējiet iekšējo litija jonu akumulatoru. Sīkāku informāciju skatiet sadaļā "Akumulators un uzlāde".

DermLite GL ir ar viedtālruniem saderīga izmeklēšanas ierīce ar polarizētu gaismu, kā arī ar 6x un 1,4x palielinājumu.

Turiet ierīci tā, lai gaismas diodes būtu vērstas uz ādu. Novietojiet ierīci ~ 25-50 mm virs ādas un nospiediet barošanas pogu (P), lai aktivizētu vienu gaismas diožu grupu. Lai otram palielinājuma objektīvam aktivizētu citu gaismas diožu grupu, vienkārši vēlreiz nospiediet barošanas pogu (P). Skatieties caur objektīvu ar aci 25-50 mm virs DermLite. Pārvietojiet ierīci tuvāk vai tālāk no ādas, lai iegūtu vēlamo attēla fokusu. Lai izslēgtu ierīci, aptuveni vienu sekundi turiet nospiebtu barošanas pogu (P); iekārta automātiski izslēdzas pēc 3 minūtēm. Lai palīdzētu jums noteikt ādas bojājuma lielumu, ierīces korpusā ir iespiests 40 mm mērogs (MM).

### Vāciņš.

Lai pēc lietošanas aizsargātu optiskos apgabalus, pabīdīet vāciņu (C) virs savas ierīces. Lietošanas laikā vāciņu var piestiprināt pār ierīces otru astes galu.

### Fotogrāfija.

DermLite GL var pievienot mobilajām ierīcēm, izmantojot DermLite® adapterus (nopērkams atsevišķi). Pirms fotoattēlu uzņemšanas ar lielāku (6x) palielinājumu, piestipriniet starpliku (S), pārliecinoties, ka tā sakrīt ar iegriezumu (N).

### Akumulators un uzlāde

UZMANĪBU! Šajā ierīcē tiek izmantots īpašs 3,7 V 670 mAh litija jonu akumulators, ko var iegādāties tikai no DermLite vai pilnvarota DermLite izplatītāja. Nekādā gadījumā neizmantojiet citu akumulatoru, izņemot to, kas paredzēts šai ierīcei.

Pēc simtiem lietojumu akumulators pasliktināsies, kā rezultātā var samazināties kapacitāte un/vai litija jonu elementu izplešanās. Pārbaudiet nolietota akumulatora pazīmes, kas var ietvert samazinātu akumulatora darbības laiku, negaidītu izslēgšanos, nepareizu darbību vai pēkšņu strāvas zudumu. Ja novērojat, pārtrauciet ierīces lietošanu un neuzlādējiet akumulatoru. Nomainiet akumulatoru un atbrīvojieties no oriģināla saskaņā ar vietējiem noteikumiem.

Šī ierīce ir aprīkota ar četrām līmeņu uzlādes indikatoru (CI). Kad iekārta ir ieslēgta un pilnībā uzlādēta, iedegas visas četras gaismas diodes. Kad akumu-

latora darbības laiks ir mazāks par 75%, iedegas trīs gaismas diodes. Ja vairāk nekā puse akumulatora ir izlādējusies, iedegas divas gaismas diodes, bet viena gaismas diode norāda, ka paliek mazāk nekā 25% no akumulatora jaudas. Lai uzlādētu ierīci, pievienojiet komplektācijā ietilpstošo USB-C ar USB kabeli lādēšanas portam (CP) un jebkuram IEC 60950-1 saderīgam (5 V) USB portam. Uzlādes indikators (CI) norāda, ka uzlāde tiek parādīta, un mirgojošo gaismas diožu skaits atbilst uzlādes līmenim. Kad uzlāde ir pabeigta, iedegas visas četras gaismas diodes. Pēc gadiem ilgās lietošanas, iespējams, vēlēsities novietot akumulatoru, kas ir pieejams tikai tieši no DermLite vai pilnvarota DermLite izplatītāja. Lai nomainītu akumulatoru, sazinieties ar DermLite vai vietējo DermLite izplatītāju.

Traucējummeklēšana: jaunāko problēmu novēršanas informāciju skatiet vietnē [www.dermlite.com](http://www.dermlite.com). Ja jūsu ierīcei nepieciešama apkope, apmeklējiet vietni [www.dermlite.com/service](http://www.dermlite.com/service) vai sazinieties ar vietējo DermLite izplatītāju.

### Kopšana un uzturēšana

BRĪDINĀJUMS: Nav atļauts pārveidot šo aprīkojumu.

Jūsu ierīce ir paredzēta darbam bez traucējumiem. Remontu drīkst veikt tikai kvalificēts servisa personāls.

Pirms lietošanas pacientam ierīces ārpusi (izņemot optiskās daļas) var notīrīt ar izopropilspirtu (70 tilp.%). Objektīvs jāuzskata par augstas kvalitātes fotoiekārtu, un tas jātīra ar standarta objektīva tīrīšanas aprīkojumu un jāaizsargā no kaitīgām ķīmiskām vielām. Nelietojiet abrazīvus tīrīšanas līdzekļus un nemērciet ierīci šķīdumā. Neveiciet autoklāvu.

Garantija: 5 gadi detaļām un darbam. Akumulatoram ir garantija 1 gadu.

Likvidēšana: Šajā ierīcē ir elektronika un litija jonu akumulators, kas ir jānodala atkritumu iznīcināšanai, un to nedrīkst izmest kopā ar sadzīves atkritumiem. Lūdzu, ievērojiet vietējos atkritumu iznīcināšanas noteikumus.

DermLite GL komplektā ietilpst: GL ierīce (6 polarizētas gaismas diodes divās grupās, 20 mm 6x objektīvs, 25 mm 1.4x objektīvs, 40 mm ar iespiestu mērīšanas skalas), vāciņš, USB-USB-C uzlādes kabelis, iespraužamais starplika.

Tehniskais apraksts: apmeklējiet vietni [www.dermlite.com/technical](http://www.dermlite.com/technical) vai sazinieties ar vietējo DermLite izplatītāju.

## Instrukcijos

### Paskirtis

Šis prietaisas skirtas medicinos tikslams apšviesti kūno paviršius. Jis naudojamas neinvaziniam nepažeistos odos vizualiniam tyrimui.

Šis baterijomis maitinamas gaminys yra skirtas išoriniam gydytojų tikrinimui tik profesionaliose sveikatos priežiūros įstaigose.

Prieš naudodami patikrinkite, ar prietaisas veikia tinkamai!

Nenaudokite prietaiso, jei yra matomų pažeidimų, gedimo požymių arba prietaisas veikia taip, kaip nurodyta šioje naudojimo instrukcijoje.

**ATSARGIAI:** nežiūrėkite tiesiai į LED lemputę. Tyrimų metu pacientai turi užmerkti akis.

Atsiradus rimtam šio prietaiso naudojimo incidentui, nedelsdami praneškite „DermLite“ ir, jei to reikalauja vietiniai įstatymai, savo šalies sveikatos priežiūros tarnybai. **ATSARGIAI:** Nenaudokite prietaiso gaisro ar sprogo vietose (pvz., Aplinkoje, kuri-je gausu deguonies).

**ĮSPĖJIMAS:** Šis produktas gali paveikti chemikalus, įskaitant metileno chloridą ir šešiavalentį chromą, kurie, Kalifornijos valstijoje žinoma, gali sukelti vėžį ar toksikiškumą reprodukcijai. Norėdami gauti daugiau informacijos, apsilankykite [www.P65Warnings.ca.gov](http://www.P65Warnings.ca.gov).

**Elektromagnetinis suderinamumas**  
Šis prietaisas atitinka IEC 60601-1-2: 2014 standarto EMC emisijos ir atsparumo reikalavimus. Šios įrangos išmetamųjų teršalų charakteristikos leidžia ją naudoti profesinės sveikatos priežiūros aplinkoje, taip pat gyvenamojoje aplinkoje (CISPR 11 B klasė). Ši įranga suteikia tinkamą radijo ryšio paslaugų apsaugą. Retu atveju, kai trikdoma radijo ryšio tarnyba, vartotojui gali tekti imtis švelninimo priemonių, pavyzdžiui, perkelti ar perorientuoti įrangą. **ĮSPĖJIMAS:** Reikėtų vengti naudoti šią įrangą greta ar sukrauti su ja, nes ji gali netinkamai veikti. Jei toks naudojimas yra būtinas, reikia patikrinti šią įrangą ir kitą įrangą, kad patikrintumėte, ar jos veikia normaliai.

**ĮSPĖJIMAS:** Naudojant priedus, išskyrus tuos, kuriuos pateikia šios įrangos gamintojas, gali padidėti šios įrangos elektromagnetinis spinduliavimas arba sumažėti elektromagnetinis atsparumas ir netinkamai veikti.

**ĮSPĖJIMAS:** Nešiojamieji radijo siųstuvai turėtų būti naudojami ne arčiau kaip 30 cm (12 colių) nuo bet kurios prietaiso dalies. Priešingu atveju gali pablogėti šios įrangos veikimas.

**SVARBU:** prieš pirmąjį naudojimą įkelkite vidinę ličio jonų bateriją. Išsamesnės informacijos ieškokite skyriuje „Akumulatorius ir įkrovimas“.

„DermLite GL“ yra išmaniųjų telefonų suderinamas tyrimo įrenginys, turintis poliarizuotą šviesą, taip pat 6x ir 1,4x padidinimą.

Laikykite prietaisą taip, kad šviesos diodai būtų nukreipti į odą. Padėkite įrenginį ~ 25-50 mm atstumu virš odos ir paspauskite maitinimo mygtuką (P), kad įjungtumėte vieną šviesos diodų grupę. Norėdami suaktyvinti kitą padidinamojo objektyvo šviesos diodų grupę, tiesiog dar kartą paspauskite maitinimo mygtuką (P). Pažvelkite pro objektyvą akimi 25-50 mm aukštyje virš jūsų DermLite. Norėdami gauti norimą vaizdo fokusavimą, perkeltite prietaisą arčiau ar toliau nuo odos. Norėdami išjungti įrenginį, maždaug viena sekundę palaikykite paspaudę maitinimo mygtuką (P); prietaisas automatiškai išsijungia po 3 minučių. Kad būtų galima apytiksliai nustatyti odos pažeidimo dydį, prietaiso korpuse yra 40 mm skalė (MM).

### Dangtelis.

Norėdami apsaugoti optines sritis po naudojimo, užveskite dangtelį (C) per savo prietaisą. Naudojimo metu dangtelį galima pritvirtinti virš kito prietaiso uodegos galo.

### Fotografija.

„DermLite GL“ gali būti pritvirtintas prie mobiliųjų prietaisų naudojant „DermLite®“ adapterius (parduodamas atskirai). Prieš fotografuodami didesniu (6x) padidinimu, pritvirtinkite tarpiklį (S), įsitikindami, kad jis sutaps su įpjova (N).

### Baterija ir įkrovimas

**ĮSPĖJIMAS:** Šiame įrenginyje naudojama speciali 3,7 V 670 mAh ličio jonų baterija, kurią galima įsigyti tik iš „DermLite“ arba iš įgaliotojo „DermLite“ pardavėjo. Jokiomis aplinkybėmis nenaudokite kitos baterijos, išskyrus skirtą šiam įrenginiui.

Po šimtų naudojimo atvejų akumulatorius suges, todėl gali sumažėti talpa ir (arba) išsiplėsti ličio jonų elementai. Stebėkite nusidėvėjusios baterijos požymius, įskaitant sutrumpėjusį akumulatoriaus veikimo laiką, netikėtus išjungimus, netinkamą elgesį arba staigų energijos praradimą. Jei pastebėsite, nebenaudokite prietaiso ir neįkraukite akumulatoriaus. Pakeiskite bateriją ir išmeskite originalą laikydamiesi vietinių taisyklių.

Šiame įrenginyje yra keturių lygių įkrovos indikatorius (CI). Kai įrenginys įjungtas ir visiškai įkraunamas, užsidega visi keturi šviesos diodai. Kai lieka mažiau nei 75% akumulatoriaus energijos, dega trys šviesos diodai. Jei išievojama daugiau nei pusė akumulatoriaus, dega du šviesos diodai, o vienas šviesos diodas rodo, kad liko mažiau nei 25% akumulatoriaus talpos. Norėdami įkrauti savo įrenginį, prijunkite priedamą USB-C prie USB

kabelio prie įkrovimo prievado (CP) ir bet kurio IEC 60950-1 suderinamo (5 V) USB prievado. „Charge Indicator“ (CI) impulsai rodo įkrovimą, o pulsuojančių šviesos diodų skaičius atitinka įkrovos lygį. Kai įkrovimas baigtas, užsidega visi keturi indikatoriai. Po ilgo naudojimo galite pakeisti akumulatorių, kurį galima įsigyti tiesiogiai iš „DermLite“ arba įgaliotojo „DermLite“ atstovo. Norėdami pakeisti bateriją, susisieki- te su „DermLite“ arba vietiniu „DermLite“ atstovu.

Trickių šalinimas: naujausios informacijos apie trickių diagnostiką ieškokite svetainėje [www.dermlite.com](http://www.dermlite.com). Jei jūsų prietaisą reikia prižiūrėti, apsilankykite [www.dermlite.com/service](http://www.dermlite.com/service) arba susisieki- te su vietiniu DermLite atstovu.

### Priežiūra ir priežiūra

**ĮSPĖJIMAS:** Šios įrangos modifikuoti neleidžiama.

Jūsų prietaisas skirtas darbui be problemų. Remontas gali būti atliekamas tik kvalifikuoto aptarnavimo personalo.

Prieš naudojimą pacientui, jūsų prietaiso išorę (išskyrus optines dalis) galima švariai nušluostyti izopropilo alkoholiu (70 tūrio proc.). Lęšis turėtų būti traktuojamas kaip aukštos kokybės fotografijos įranga, jį reikia valyti standartine lęšių valymo įran- ga ir apsaugoti nuo kenksmingų chemi- nių medžiagų. Nenaudokite abrazyvinių valymo priemonių ir nemerki- te prietaiso į skystį. Negalima autoklavo.

**Garantija:** 5 metų atsarginėms dalims ir darbui. Akumulatoriui suteikiama garanti- ja 1 metus.

**Šalinimas:** Šiame prietaise yra elektronika ir ličio jonų akumulatorius, kurie turi būti atskirti utilizavimui ir negali būti išmesti kartu su buitinėmis atliekomis. Laikykites vietinių atliekų tvarkymo taisyklių.

„DermLite GL“ rinkinį sudaro: GL prietaisas (6 poliarizuoti šviesos diodai dviejose grupėse, 20 mm 6x objektyvas, 25 mm 1.4x objektyvas, 40 mm mata- vimo skalė su įspaudu), dangtelis, USB į USB-C įkrovimo kabelis, užmaunama tarpinė.

**Techninis aprašymas:** Apsilankykite [www.dermlite.com/technical](http://www.dermlite.com/technical) arba susisieki- te su vietiniu DermLite atstovu.

## Utasítás

### Rendeltetés szerű használat

Ez az eszköz orvosi célokra szolgál a testfelületek megvilágítására. Az ép bőr nem invazív vizuális vizsgálatára használják.

Ezt az akkumulátorral működtetett terméket kizárólag az egészségügyi szakemberek által végzett, professzionális egészségügyi intézményekben történő külső ellenőrzésre tervezték.

Használat előtt ellenőrizze a készülék megfelelő működését!

Ne használja a készüléket, ha sérülésre, meghibásodásra utaló jelek láthatók, vagy ha a készülék a jelen használati útmutatóban leírtaknak nem megfelelő módon működik.

**VIGYÁZAT:** Ne nézzen közvetlenül a LED-lámpába. A betegeknek be kell csukniuk a szemüket a vizsgálatok során.

A készülék használatával kapcsolatos súlyos esemény esetén azonnal értesítse a DermLite készüléket, és ha a helyi előírások megkövetelik, a nemzeti egészségügyi hatóságot.

**VIGYÁZAT:** Ne használja a készüléket tűz vagy robbanásveszélyes környezetben (például oxigénben gazdag környezetben). **FIGYELMEZTETÉS:** Ez a termék olyan vegyi anyagoknak teheti ki, beleértve a metilén-kloridot és a hat vegyértékű krómot, amelyekről Kalifornia állam szerint rákot vagy reprodukív toxicitást okozhat. További információ a [www.P65Warnings.ca.gov](http://www.P65Warnings.ca.gov) oldalon található.

**Elektromágneses kompatibilitás**

Ez a készülék megfelel az IEC 60601-1-2: 2014 szabvány EMC-kibocsátási és immunitási szintjének követelményeinek. Ennek a berendezésnek a kibocsátási tulajdonságai alkalmassá teszik a felhasználást professzionális egészségügyi környezetben, valamint lakókörnyezetben (CISPR 11 B osztály). Ez a berendezés megfelelő védelmet nyújt a rádiókommunikációs szolgáltatások számára. A rádiókommunikációs szolgáltatás zavarása esetén a felhasználónak enyhítő intézkedéseket kell hoznia, például át kell helyeznie vagy át kell irányítania a berendezéseket. **VIGYÁZAT:** Kerülje el a berendezés használatát

más berendezés mellett vagy egymásra rakva, mert az nem megfelelő működést eredményezhet. Ha ilyen felhasználásra van szükség, akkor ezt a felszerelést és a többi berendezést be kell tartani, hogy ellenőrizhessük, működnek-e rendesen. **FIGYELMEZTETÉS:** A berendezés gyártójától eltérő kiegészítők használata megnöveli az elektromágneses sugárzást vagy csökkentheti a készülék elektromágneses immunitását, és nem megfelelő működést eredményezhet.

**VIGYÁZAT:** A hordozható RF adókat legfeljebb 30 cm-re (12 hüvelyk) szabad használni a készülék bármely részéhez. Ellenkező esetben a berendezés teljesítménye romlik.

**FONTOS:** Az első használat előtt tölts fel

a belső lítium-ion akkumulátort. További részletek: „Akkumulátor és töltés”.

A DermLite GL okostelefonokkal kompatibilis vizsgálókészülék polarizált fényben, valamint 6x és 1,4x nagyítással.

Tartsa a készüléket úgy, hogy a LED-ek a bőrre irányuljanak. Helyezze a készüléket ~ 25-50 mm-re a bőr fölé, és nyomja meg a Bekapcsoló gombot (P), hogy aktiváljon egy LED-csoportot. A másik nagyítólcencse LED-jeinek másik csoportjának aktiválásához egyszerűen nyomja meg ismét a Bekapcsoló gombot (P). A szemével nézze át a lencsét 25-50 mm-rel a DermLite felett. Mozgassa a készüléket közelebb vagy távolabb a bőrtől, hogy elérje a kívánt képfókuszot. Az eszköz kikapcsolásához tartsa nyomva a Bekapcsoló gombot (P) körülbelül egy másodpercig; a készülék 3 perc elteltével automatikusan kikapcsol. A bőrlézió méretének közelítéséhez a készüléknek 40 mm-es skálája (MM) van benyomva a házába.

**Sapka.**

Az optikai területek használat utáni védelme érdekében csúsztassa a sapkát (C) a készülék fölé. Használat közben a kupak rögzíthető az eszköz másik farokvégére.

**Fényképezés.**

A DermLite GL csatlakoztatható mobil eszközökhöz DermLite® adapterekkel (külön megvásárolható). Mielőtt fényképeket készít a nagyobb (6x) nagyításnál, csatlakoztassa a távtartót (S), ügyelve arra, hogy az igazodjon a bemetszéshez (N).

**Akkumulátor és töltés**

**VIGYÁZAT:** Ez az eszköz speciális 3,7 V-os 670 mAh-s lítium-ion akkumulátort használ, amely csak a DermLite-től vagy egy hivatalos DermLite-kereskedőtől vásárolható meg. Semmilyen körülmények között ne használjon az ehhez a készülékhez tervezettől eltérő akkumulátort.

Több száz használat után az akkumulátor tönkremegy, ami a kapacitás csökkenéséhez és/vagy a lítium-ion cella kitérüléséhez vezethet. Figyelje meg az akkumulátor leromlott állapotára utaló jeleket, mint például az akkumulátor élettartamának csökkenése, váratlan leállások, szabálytalan viselkedés vagy hirtelen áramkimaradás. Ha ezt észleli, hagyja abba a készülék használatát, és ne tölts fel az akkumulátort. Cserélje ki az akkumulátort, és a helyi előírásoknak megfelelően dobja ki az eredetét.

Ez a készülék négy szintű töltésjelzővel (CI) van felszerelve. Amikor az egységet bekapcsolják és teljesen feltöltik, mind a négy LED kigyullad. Ha az akkumulátor élettartamának kevesebb, mint 75% -a marad, három LED világít. Ha az akkumulátor

több mint fele lemerül, két LED világít, míg egyetlen LED azt jelzi, hogy az akkumulátor kapacitásának kevesebb mint 25% -a marad meg. A készülék feltöltéséhez csatlakoztassa a mellékelt USB-C USB-kábelt a töltőporthoz (CP) és az IEC 60950-1 kompatibilis (5 V) USB porthoz. A töltésjelző (CI) impulzusokkal jelzi a töltést, és a töltési szintnek megfelelő impulzusos LED-ek száma. A töltés befejezésekor mind a négy jelzőfény világít. Évekig tartó használat után érdemes újratelepíteni az akkumulátort, amely csak közvetlenül a DermLite-től vagy egy hivatalos DermLite-kereskedőtől szerezhető be. Az akkumulátor cseréjéhez vegye fel a kapcsolatot a DermLite-rel vagy a helyi DermLite-kereskedővel.

**Hibaelhárítás:** Kérjük, ellenőrizze a [www.derm-lite.com](http://www.derm-lite.com) webhelyen a legfrissebb hibaelhárítási információkat. Ha az eszköz javítását igényli, keresse fel a [www.derm-lite.com/service](http://www.derm-lite.com/service) webhelyet, vagy vegye fel a kapcsolatot a helyi DermLite kereskedővel.

**Ápolás és karbantartás**

**VIGYÁZAT:** A berendezés módosítása nem megengedett. A készüléket problémamentes működésre tervezték. Javítást csak szakképzett szerelő végezhet.

A páciensnél történő használat előtt a készülék külsejét (az optikai alkatrészeket kivéve) megtisztíthatjuk izopropil-alkohollal (70 térfogat%). A lencsét minőségi fényképezési berendezésként kell kezelni, a lencsét tisztító szokásos berendezésekkel meg kell tisztítani, és védeni kell a káros vegyi anyagoktól. Ne használjon súrolószert és ne merítse a készüléket folyadékba. Ne autoklávozzon.

**Garancia:** 5 év alkatrészekre és munkára. Az akkumulátor 1 évre érvényes.

**Ártalmatlanítás:** Ez a készülék elektronikát és lítium-ion akkumulátort tartalmaz, amelyeket el kell különíteni a megsemmisítésre, és nem szabad a háztartási hulladékkal együtt megsemmisíteni. Kérjük, vegye figyelembe a helyi hulladékkezelési előírásokat.

A DermLite GL készlet tartalmazza: GL eszköz (6 polarizált LED két csoportban, 20 mm-es 6x lencse, 25 mm-es 1,4x lencse, 40 mm-es nyomtatott mérési skála), kupak, USB-USB-C töltő kábel, bepattintható távtartó.

**Műszaki leírás:** Látogasson el a [www.derm-lite.com/technical](http://www.derm-lite.com/technical) webhelyre, vagy lépjen kapcsolatba a helyi DermLite kereskedővel.



# Instructies

## Beoogd gebruik

Dit apparaat is bedoeld voor medische doeleinden om lichaamsoppervlakken te verlichten. Het wordt gebruikt voor niet-invasief visueel onderzoek van intacte huid.

Dit op batterijen werkende product is uitsluitend ontworpen voor uitwendig onderzoek binnen professionele gezondheidszorg door medische professionals.

Controleer vóór gebruik de juiste werking van het apparaat!

Gebruik het apparaat niet als er zichtbare tekenen van schade of storing zijn, of als het apparaat werkt op een manier die niet overeenkomt met wat in deze gebruiksaanwijzing wordt beschreven.

LET OP: Kijk niet rechtstreeks in het LED-licht. Patiënten moeten hun ogen sluiten tijdens de onderzoeken.

In geval van een ernstig incident met het gebruik van dit apparaat, dient u DermLite onmiddellijk op de hoogte te stellen en, indien vereist door de lokale regelgeving, uw nationale gezondheidsinstantie.

OPGELET: Gebruik dit apparaat niet in brand- of explosiegevoelige gebieden (bijv. zuurstofrijke omgeving).

**WAARSCHUWING:** Dit product kan u blootstellen aan chemicaliën, waaronder methyleenchloride en zeswaardig chroom, waarvan in de staat Californië bekend is dat ze kanker of reproductietoxiciteit veroorzaken. Ga voor meer informatie naar [www.P65Warnings.ca.gov](http://www.P65Warnings.ca.gov).

## Elektromagnetische compatibiliteit

Dit apparaat voldoet aan de EMC-emissie- en immuuniteitsnormen van de norm IEC 60601-1-2: 2014. De emissiekenmerken van deze apparatuur maken het geschikt voor gebruik in zowel professionele gezondheidszorg als in woonomgevingen (CISPR 11 Klasse B). Deze apparatuur biedt voldoende bescherming voor radiocommunicatiediensten. In het zeldzame geval van interferentie met de radiocommunicatiedienst, moet de gebruiker mogelijk mitigerende maatregelen nemen, zoals het verplaatsen of heroriënteren van apparatuur. **WAARSCHUWING:** Gebruik van deze apparatuur naast of gestapeld op andere apparatuur moet worden vermeden, omdat dit kan leiden tot onjuist gebruik. Als een dergelijk gebruik noodzakelijk is, moeten deze apparatuur en de andere apparatuur worden gecontroleerd om te controleren of ze normaal werken.

**WAARSCHUWING:** Het gebruik van andere accessoires dan de accessoires die door de fabrikant van deze apparatuur zijn geleverd, kan leiden tot verhoogde elektromagnetische emissies of verminderde elektromagnetische immuniteit van deze apparatuur en kan leiden tot onjuist gebruik.

**WAARSCHUWING:** draagbare RF-zenders mogen niet dichterbij dan 30 cm (12 inch) bij enig onderdeel van het apparaat worden gebruikt. Anders kunnen de prestaties van deze apparatuur achteruitgaan.

**BELANGRIJK:** Laad voor het eerste gebruik de interne lithium-ionbatterij op. Zie "Batterij en opladen" voor meer informatie.

DermLite GL is een smartphone-compatibel onderzoekapparaat met gepolariseerd licht en een vergroting van 6x en 1,4x.

Houd het apparaat zo vast dat de LED's op de huid zijn gericht. Plaats het apparaat ~ 25-50 mm boven de huid en druk op de aan / uit-knop (P) om een groep LED's te activeren. Om de andere groep LED's voor de andere vergrotingslens te activeren, drukt u eenvoudig opnieuw op de aan / uit-knop (P). Kijk door de lens met uw oog 25-50 mm boven uw DermLite. Plaats het apparaat dichterbij of verder weg van de huid om de gewenste beeldfocus te verkrijgen. Om het apparaat uit te schakelen, houdt u de aan / uit-knop (P) ongeveer een seconde ingedrukt; het apparaat wordt na 3 minuten automatisch uitgeschakeld. Om u te helpen bij het schatten van de grootte van een huidletsel, heeft het apparaat een schaal van 40 mm met de inscriptie in de behuizing.

## Cap.

Schuif de dop (C) over uw apparaat om de optische gebieden na gebruik te beschermen. Tijdens gebruik kan de dop over het andere uiteinde van het apparaat worden bevestigd.

## Fotografie.

DermLite GL kan op mobiele apparaten worden aangesloten met behulp van DermLite®-adapters (apart verkrijgbaar). Voordat u foto's met de hoogste (6x) vergroting maakt, bevestigt u het afstandsstuk (S) en zorgt u ervoor dat dit is uitgelijnd met de inkeping (N).

## Batterij en opladen

LET OP: Dit apparaat maakt gebruik van een speciale 3,7 V 670 mAh lithium-ionbatterij, die alleen kan worden gekocht bij DermLite of bij een erkende DermLite-dealer. Gebruik onder geen enkele omstandigheid een andere batterij dan degene die voor dit apparaat is ontworpen.

Na honderden keren gebruik zal de batterij verslechteren, wat kan resulteren in verminderde capaciteit en/of uitbreiding van de lithium-ioncel. Houd de tekenen van een slechte batterij in de gaten, zoals een verminderde levensduur van de batterij, onverwachte uitschakelingen, grillig gedrag of plotseling stroomverlies. Als u dit constateert, stop dan met het gebruik van het apparaat en laad de batterij niet op. Vervang de batterij en gooi het origineel weg in overeenstemming met de plaatselijke regelgeving.

Dit apparaat is uitgerust met een laadindicator (CI) met vier niveaus. Als het toestel is ingeschakeld en volledig is opgeladen, lichten alle vier LED's op. Als het accuniveau minder dan 75% bedraagt, lichten drie LED's op. Als de accu voor meer dan de helft leeg is, branden er twee LED's. Een enkele LED duidt op een resterende accucapaciteit van minder dan 25%.

Om uw apparaat op te laden, sluit u de meegeleverde USB-C naar USB-kabel aan op de laadpoort (CP) en een (5V) USB-poort die voldoet aan IEC 60950-1.

De laadindicator (CI) knippert om het laden aan te geven. Het aantal knipperende LED's komt overeen met het laadniveau.

Als de accu volledig is opgeladen, lichten de vier indicatie-LED's op. Als het volledig is opgeladen, werkt het apparaat ongeveer 3-8 uur, afhankelijk van het gebruikte helderheidsniveau.

Na jaren van gebruik wilt u mogelijk de accu vervangen. Deze is enkel beschikbaar bij DermLite of een geautoriseerde dealer van DermLite. Neem contact op met DermLite of uw lokale dealer van DermLite om de accu te vervangen.

## Probleemoplossingen

Kijk op [www.dermlite.com](http://www.dermlite.com) voor de meest actuele informatie over probleemoplossingen. Als uw apparaat onderhoud nodig heeft, gaat u naar [www.dermlite.com/service](http://www.dermlite.com/service) of neem contact op met uw lokale DermLite-dealer.

## Verzorging en onderhoud

**WAARSCHUWING:** Wijzigingen aan deze apparatuur zijn niet toegestaan.

Uw apparaat is ontworpen voor een probleemloze werking. Reparaties mogen alleen worden uitgevoerd door gekwalificeerd onderhoudspersoneel.

Voorafgaand aan gebruik bij een patiënt, kan de buitenkant van uw apparaat (behalve de optische onderdelen) worden schoongeveegd met isopropylalcohol (70% vol.). De lens moet worden behandeld als hoogwaardige fotografische apparatuur en moet worden gereinigd met standaard lensreinigingsapparatuur en beschermd tegen schadelijke chemicaliën. Gebruik geen schurende reinigingsmiddelen of dompel het apparaat niet onder in vloeistof. Niet autoclaveren.

Garantie: 5 jaar op onderdelen en arbeid. De batterij heeft een garantie van 1 jaar.

## Verwijdering

Dit apparaat bevat elektronica en een lithium-ionbatterij die moet worden gescheiden voor verwijdering en mag niet worden weggegooid met het gewone huisvuil. Neem de plaatselijke voorschriften voor afvalverwijdering in acht.

## De DermLite GL-set bestaat uit:

GL-apparaat (6 gepolariseerde LED's in twee groepen, 20 mm 6x lens, 25 mm 1,4x lens, 40 mm ingeslagen meetschaal), dop, USB naar USB-C oplaadkabel, snap-on spacer.

## Technische beschrijving

Ga naar [www.dermlite.com/technical/](http://www.dermlite.com/technical/) of neem contact op met uw lokale DermLite-dealer.

# Instrukcje

## Przeznaczenie

To urządzenie jest przeznaczone do celów medycznych do oświetlania powierzchni ciała. Służy do nieinwazyjnego badania wzrokowego nienaruszonej skóry.

Ten zasilany bateryjnie produkt jest przeznaczony do badania zewnętrznego wyłącznie w profesjonalnych zakładach opieki zdrowotnej przez lekarzy.

Przed użyciem sprawdź poprawność działania urządzenia!

Nie używaj urządzenia, jeśli widoczne są oznaki uszkodzenia, nieprawidłowego działania lub jeśli urządzenie działa w sposób niezgodny z opisem w niniejszej instrukcji obsługi.

**UWAGA:** Nie patrz bezpośrednio w światło LED. Podczas badań pacjenci muszą zamknąć oczy.

W przypadku poważnego incydentu związanego z korzystaniem z tego urządzenia, należy natychmiast powiadomić DermLite oraz, jeśli wymagają tego lokalne przepisy, krajowy urząd zdrowia.

**UWAGA:** Nie należy używać urządzenia w obszarach zagrożonych pożarem lub wybuchem (np. W środowisku bogatym w tlen).

**OSTRZEŻENIE:** Ten produkt może narazić Cię na działanie chemikaliów, w tym chlorku metylenu i sześciowartościowego chromu, o których w stanie Kalifornia wiadomo, że powodują raka lub wpływają szkodliwie na rozrodczość. Więcej informacji można znaleźć na stronie [www.P65Warnings.ca.gov](http://www.P65Warnings.ca.gov).

Zgodność elektromagnetyczna

To urządzenie jest zgodne z wymogami dotyczącymi poziomu EMC w zakresie emisji i odporności normy IEC 60601-1-2: 2014. Charakterystyka emisji tego urządzenia sprawia, że jest on odpowiedni do użytku w środowisku profesjonalnej opieki zdrowotnej, a także w środowisku mieszkalnym (CISPR 11 klasa B). To urządzenie zapewnia odpowiednią ochronę usługi łączności radiowej. W rzadkich przypadkach zakładania usługi łączności radiowej użytkownik może potrzebować środków łagodzących, takich jak przeniesienie lub zmiana orientacji sprzętu. **OSTRZEŻENIE:** Należy unikać używania tego sprzętu w sąsiedztwie lub ustawiania go na stole z innym sprzętem, ponieważ może to spowodować nieprawidłowe działanie. Jeśli takie użycie jest konieczne, należy obserwować ten sprzęt i inne urządzenia, aby sprawdzić, czy działają normalnie.

**OSTRZEŻENIE:** Korzystanie z akcesoriów innych niż dostarczone przez producenta tego urządzenia może spowodować zwiększenie emisji elektromagnetycznej lub obniżenie odporności elektromagnetycznej tego urządzenia i nieprawidłowe działanie.

**OSTRZEŻENIE:** Przenośnych nadajników RF należy używać nie bliżej niż 30 cm (12 cali) od dowolnej części urządzenia. W przeciwnym razie może dojść do pogorszenia działania tego sprzętu.

**WAŻNE:** Przed pierwszym użyciem należy naładować wewnętrzny akumulator litowo-jonowy. Szczegółowe informacje można znaleźć w części „Bateria i ładowanie”.

DermLite GL to kompatybilne ze smartfonem urządzenie badawcze ze światłem spolaryzowanym oraz powiększeniem 6x i 1,4x.

Trzymaj urządzenie tak, aby diody LED były skierowane na skórę. Umieść urządzenie ~ 25-50 mm nad skórą i naciśnij przycisk zasilania (P), aby aktywować jedną grupę diod LED. Aby aktywować inną grupę diod LED dla drugiej soczewki powiększającej, po prostu ponownie naciśnij przycisk zasilania (P). Spójrz przez soczewkę okiem 25-50 mm powyżej DermLite. Przesuń urządzenie bliżej lub dalej od skóry, aby uzyskać pożądaną ostrość obrazu. Aby wyłączyć urządzenie, naciśnij i przytrzymaj przycisk zasilania (P) przez około jedną sekundę; urządzenie wyłącza się automatycznie po 3 minutach. Aby pomóc w przybliżeniu rozmiaru zmiany skórnej, urządzenie ma wytłoczoną skalę 40 mm (MM) w obudowie.

**Czapka.**

Aby chronić obszary optyczne po użyciu, przesunij nasadkę (C) nad urządzeniem. Podczas użytkowania nasadkę można przyczepić do drugiego końca urządzenia.

**Fotografia.**

DermLite GL można podłączyć do urządzeń mobilnych za pomocą adapterów DermLite® (sprzedawane osobno). Przed zrobieniem zdjęć przy większym powiększeniu (6x) załóż podkładkę dystansową (S), upewniając się, że jest wyrównana z wycięciem (N).

**Bateria i ładowanie**

**PRZESTROGA:** To urządzenie wykorzystuje specjalną baterię litowo-jonową 3,7 V 670 mAh, którą można kupić wyłącznie w sklepie DermLite lub u autoryzowanego sprzedawcy DermLite. W żadnym wypadku nie należy używać innego akumulatora niż ten przeznaczony dla tego urządzenia.

Po setkach zastosowań stan baterii ulegnie pogorszeniu, co może skutkować zmniejszeniem pojemności i/lub wzrostem ogniw litowo-jonowych. Monitoruj oznaki zużycia baterii, które mogą obejmować zmniejszoną żywotność baterii, nieoczekiwane wyłączenia, nieregularne zachowanie lub nagłą utratę zasilania. W przypadku zaobserwowania należy zaprzestać korzystania z urządzenia i nie ładować akumulatora. Wymień baterię i zutylizuj oryginał zgodnie z lokalnymi przepisami.

To urządzenie jest wyposażone w cztero-poziomowy wskaźnik ładowania (CI). Gdy urządzenie jest włączone i w pełni naładowane, zapalają się wszystkie cztery diody LED. Gdy pozostało mniej niż 75% żywotności baterii, świecą trzy diody LED.

Jeśli rozładuje się ponad połowa baterii, zapalą się dwie diody LED, a jedna dioda LED wskazuje, że pozostało mniej niż 25% pojemności baterii. Aby naładować urządzenie, podłącz dostarczony kabel USB-C do USB do portu ładowania (CP) i dowolnego portu USB zgodnego z IEC 60950-1 (5 V). Wskaźnik ładowania (CI) pulsuje, wskazując ładowanie, przy czym liczba pulsujących diod LED odpowiada poziomowi naładowania. Po zakończeniu ładowania zapalają się wszystkie cztery wskaźniki LED. Po latach użytkowania możesz chcieć wymienić baterię, która jest dostępna tylko bezpośrednio w DermLite lub u autoryzowanego sprzedawcy DermLite. Aby wymienić baterię, skontaktuj się z DermLite lub lokalnym sprzedawcą DermLite.

**Rozwiązywanie problemów:** Sprawdź [www.derm-lite.com](http://www.derm-lite.com), aby uzyskać najbardziej aktualne informacje dotyczące rozwiązywania problemów. Jeśli Twoje urządzenie wymaga serwisowania, odwiedź [www.derm-lite.com/service](http://www.derm-lite.com/service) lub skontaktuj się z lokalnym sprzedawcą DermLite.

**Opieka i utrzymanie**

**OSTRZEŻENIE:** Żadna modyfikacja tego sprzętu nie jest dozwolona.

Twoje urządzenie jest zaprojektowane do bezproblemowego działania. Naprawy mogą być wykonywane wyłącznie przez wykwalifikowany personel serwisowy.

Przed użyciem na pacjencie zewnętrzną stronę urządzenia (z wyjątkiem części optycznych) można wytrzeć do czysta alkoholem izopropylowym (70% obj.). Obiektywu należy traktować jako wysokiej jakości sprzęt fotograficzny i należy go czyścić standardowym sprzętem do czyszczenia obiektywu oraz chronić przed szkodliwymi chemikaliami. Nie używaj szorstkich środków czyszczących ani nie zanurzaj urządzenia w cieczy. Nie autoklawowaj.

**Gwarancja:** 5 lat na części i robociznę.

Bateria jest objęta gwarancją przez 1 rok.

**Utylizacja:** To urządzenie zawiera elektronikę i akumulator litowo-jonowy, które należy wydzielić w celu utylizacji i nie można ich wyrzucić razem z innymi odpadami domowymi. Należy przestrzegać lokalnych przepisów dotyczących usuwania.

**Zestaw DermLite GL obejmuje:**

Urządzenie GL (6 spolaryzowanych diod LED w dwóch grupach, soczewka 20 mm 6x, soczewka 25 mm 1,4x, wytłoczona skala pomiarowa 40 mm), nasadka, kabel ładujący USB na USB-C, zatrzaskowy element dystansowy.

**Opis techniczny:** odwiedź [www.derm-lite.com/technical](http://www.derm-lite.com/technical) lub skontaktuj się z lokalnym sprzedawcą DermLite.

# Instruções

## Uso Pretendido

Este dispositivo destina-se a fins médicos para iluminar as superfícies do corpo. É usado para exame visual não invasivo da pele intacta.

Este produto operado por bateria foi projetado para exame externo somente em instalações profissionais de saúde por profissionais médicos.

Verifique o correto funcionamento do dispositivo antes de usar!

Não use o dispositivo se houver sinais visíveis de danos, mau funcionamento ou se o dispositivo funcionar de maneira não consistente com o que está descrito nestas instruções de uso.

**CUIDADO:** Não olhe diretamente para a luz do LED. Os pacientes devem fechar os olhos durante os exames.

No caso de um incidente grave com o uso deste dispositivo, notifique o DermLite imediatamente e, se exigido pela legislação local, sua autoridade nacional de saúde.

**CUIDADO:** não use o dispositivo em áreas de risco de incêndio ou explosão (por exemplo, ambiente rico em oxigênio).

**AVISO:** Este produto pode expô-lo a produtos químicos, incluindo cloreto de metileno e cromo hexavalente, que são conhecidos no Estado da Califórnia por causar câncer ou toxicidade reprodutiva. Para obter mais informações, visite [www.P65Warnings.ca.gov](http://www.P65Warnings.ca.gov). Compatibilidade eletromagnética

Este dispositivo está em conformidade com os requisitos de nível de EMC e imunidade da norma IEC 60601-1-2: 2014. As características de emissão deste equipamento o tornam adequado para uso em ambientes profissionais de saúde, bem como em ambientes residenciais (CISPR 11 Classe B). Este equipamento oferece proteção adequada ao serviço de comunicação por rádio. No raro evento de interferência no serviço de radiocomunicação, o usuário pode precisar tomar medidas de mitigação, como realocar ou reorientar o equipamento. **AVISO:** O uso deste equipamento adjacente ou empilhado com outro equipamento deve ser evitado, pois pode resultar em operação inadequada. Se tal uso for necessário, este equipamento e o outro equipamento devem ser observados para verificar se estão funcionando normalmente.

**AVISO:** O uso de acessórios diferentes dos fornecidos pelo fabricante deste equipamento pode resultar em aumento das emissões eletromagnéticas ou diminuição da imunidade eletromagnética deste equipamento e resultar em operação inadequada.

**AVISO:** Os transmissores portáteis de RF não devem ser usados a menos de 30 cm (12 polegadas) de qualquer parte do dispositivo. Caso contrário, poderá resultar em degradação do desempenho deste equipamento.

**IMPORTANTE:** Antes da utilização inicial, carregue a bateria de íons de lítio interna. Consultar "Bateria e Carregamento" para obter detalhes.

O DermLite GL é um dispositivo de exame

compatível com smartphone com luz polarizada e ampliação de 6x e 1,4x.

Segure o dispositivo para que os LEDs apontem para a pele. Posicione o dispositivo ~ 25-50mm acima da pele e pressione o botão Liga / Desliga (P) para ativar um grupo de LEDs. Para ativar o outro grupo de LEDs para as outras lentes de ampliação, basta pressionar o botão Liga / Desliga (P) novamente. Olhe através da lente com o olho 25-50mm acima do DermLite. Mova o dispositivo para mais perto ou mais longe da pele para obter o foco de imagem desejado. Para desligar o dispositivo, mantenha pressionado o botão Liga / Desliga (P) por aproximadamente um segundo; a unidade desliga automaticamente após 3 minutos. Para ajudá-lo a aproximar o tamanho de uma lesão de pele, o dispositivo possui uma escala de 40 mm (MM) gravada em seu compartimento.

## Boné.

Para proteger as áreas ópticas após o uso, deslize a tampa (C) sobre sua unidade. Durante o uso, a tampa pode ser presa sobre a outra extremidade traseira do dispositivo.

## Fotografia.

O DermLite GL pode ser conectado a dispositivos móveis usando adaptadores DermLite® (vendidos separadamente). Antes de tirar fotos com uma ampliação mais alta (6x), conecte o espaçador (S), garantindo que ele fique alinhado com o entalhe (N).

## Bateria e carregamento

**CUIDADO:** Este dispositivo usa uma bateria especial de íon de lítio de 3,7 V 670mAh, que só pode ser adquirida na DermLite ou em um revendedor autorizado da DermLite. Em nenhuma circunstância use outra bateria diferente daquela projetada para esta unidade.

Após centenas de utilizações, a bateria irá deteriorar-se, o que pode resultar na redução da capacidade e/ou na expansão da célula de íons de lítio. Monitore sinais de bateria deteriorada, que podem incluir redução da vida útil da bateria, desligamentos inesperados, comportamento errático ou perda repentina de energia. Se observado, interrompa o uso do dispositivo e não carregue a bateria. Substitua a bateria e descarte a original de acordo com os regulamentos locais.

Este aparelho está equipado com um Indicador de Carga (CI) de quatro níveis. Quando a unidade está ligada e totalmente carregada, todos os quatro LED acendem. Quando a carga da bateria for inferior a 75%, acendem três LED. Se mais de metade da bateria estiver descarregada, acendem dois LED, enquanto um único LED indica que a capacidade da bateria é inferior a 25%.

Para carregar o seu aparelho, ligue o cabo USB-C para USB fornecido à Porta de Carregamento (CP) e a qualquer porta USB (5V) em conformidade com a IEC 60950-1. O Indicador de Carga (IC) pulsa para indicar que está a carregar, sendo o nível de carga indicado pelo número de LED a pulsar. Quando o carregamento estiver concluído, todos os quatro indicadores LED acendem.

Com a carga completa, o aparelho pode funcionar durante cerca de 3 a 8 horas, dependendo do nível de luminosidade utilizado. Após anos de utilização, pode querer substituir a bateria, que só se encontra disponível na DermLite ou num revendedor DermLite autorizado. Para mudar a bateria, contacte a DermLite ou o seu revendedor DermLite local.

## Resolução de problemas

Consulte [www.derm-lite.com](http://www.derm-lite.com) para obter as informações mais recentes sobre a resolução de problemas. Se o seu dispositivo precisar de manutenção, consulte [www.derm-lite.com/service](http://www.derm-lite.com/service) ou entre em contacto com o seu agente local da DermLite.

## Cuidado e manutenção

**AVISO:** Nenhuma modificação deste equipamento é permitida.

Seu dispositivo foi projetado para operação sem problemas. Os reparos devem ser feitos apenas por pessoal qualificado.

Antes de usar em um paciente, o exterior do seu dispositivo (exceto as partes ópticas) pode ser limpo com álcool isopropílico (70% vol.). A lente deve ser tratada como equipamento fotográfico de alta qualidade e deve ser limpa com equipamento de limpeza de lente padrão e protegida de produtos químicos nocivos. Não use produtos de limpeza abrasivos nem mergulhe o dispositivo em líquidos. Não autoclave.

**Garantia:** 5 anos para peças e mão de obra. A bateria tem garantia de 1 ano.

## Eliminação

Este dispositivo contém componentes eletrônicos e uma bateria de íons de lítio que devem ser separados para eliminação e não podem ser eliminados no lixo doméstico. Por favor, respeite os regulamentos locais sobre eliminação.

O conjunto DermLite GL inclui: Dispositivo GL (6 LEDs polarizados em dois grupos, lente 20mm 6x, lente 25mm 1,4x, escala de medição gravada em 40 mm), tampa, cabo de carregamento USB para USB-C, espaçador de encaixe.

## Descrição Técnica

Para a descrição técnica, visite [www.derm-lite.com/technical/](http://www.derm-lite.com/technical/) ou entre em contacto com o agente local DermLite.

Em conformidade com a RDC 67:2009 da Agência Nacional de Vigilância Sanitária, a DermLite notificará imediatamente o Departamento de Produtos Médicos da BleyMed e outros distribuidores no Brasil quando uma Reclamação Reportável (envolvendo eventos adversos) for reportada à FDA nos termos do Título 21 do Código de Regulamentos Federais (CFR), Parte 803 ou 804, ou dos requisitos de vigilância de outras jurisdições.

# Instrucțiuni

## Utilizarea prevăzută

Acest dispozitiv este destinat scopurilor medicale pentru iluminarea suprafețelor corpului. Este utilizat pentru examinarea vizuală neinvazivă a pielii intacte.

Acest produs cu baterie este conceput pentru examinări externe numai în cadrul unităților medicale profesionale de către profesioniștii medicali.

Verificați funcționarea corectă a dispozitivului înainte de utilizare!

Nu utilizați dispozitivul dacă există semne vizibile de deteriorare, defecțiune sau dacă dispozitivul funcționează într-o manieră care nu este conformă cu ceea ce este descris în aceste instrucțiuni de utilizare. **ATENȚIE:** Nu priviți direct pe lumina LED. Pacienții trebuie să închidă ochii în timpul examinărilor.

În cazul unui incident grav cu utilizarea acestui dispozitiv, anunțați imediat DermLite și, dacă este necesar de reglementările locale, autoritatea dumneavoastră națională de sănătate.

**ATENȚIE:** Nu folosiți dispozitivul în foc sau în zona de risc exploziv (de exemplu, mediu bogat în oxigen).

**AVERTISMENT:** Acest produs vă poate expune la substanțe chimice, inclusiv clorură de metilen și crom hexavalent, care sunt cunoscute de statul California pentru a provoca cancer sau toxicitate asupra funcției de reproducere. Pentru mai multe informații, accesați [www.P65Warnings.ca.gov](http://www.P65Warnings.ca.gov).

**Compatibilitate electromagnetică**  
Acest dispozitiv respectă cerințele privind emisiile EMC și nivelul imunității din standardul IEC 60601-1-2: 2014. Caracteristicile de emisie ale acestui echipament îl fac potrivit pentru utilizarea în mediul profesional de asistență medicală, precum și în mediul rezidențial (Clasa B CISPR 11). Acest echipament oferă o protecție adecvată serviciului de comunicații radio. În cazul rarelor interferențe cu serviciul de comunicații radio, utilizatorul ar putea fi nevoit să ia măsuri de atenuare, precum mutarea sau reorientarea echipamentelor. **AVERTIZARE:** Folosirea acestui echipament adiacent sau stivuit cu alte echipamente trebuie evitată, deoarece ar putea duce la o funcționare necorespunzătoare. Dacă o astfel de utilizare este necesară, acest echipament și celelalte echipamente ar trebui să fie respectate pentru a verifica dacă funcționează normal.

**AVERTIZARE:** Folosirea altor accesorii decât cele furnizate de producătorul acestui echipament poate duce la creșterea emisiilor electromagnetice sau la scăderea imunității electromagnetice a acestui echipament și poate duce la o funcționare necorespunzătoare.

**AVERTIZARE:** Transmițătorii RF portabili trebuie folosiți nu mai aproape de 30 cm (12 inci) de orice parte a dispozitivului. În caz contrar, ar putea rezulta degradarea performanței acestui echipament.

**IMPORTANT:** Înainte de utilizarea inițială, vă rugăm să încărcați bateria internă cu ioni de litiu. Consultați „Baterie și încărcare” pentru detalii.

DermLite GL este un dispozitiv de examinare compatibil cu smartphone, cu lumină polarizată, precum și mărire 6x și 1.4x.

țineți dispozitivul astfel încât ledurile să fie orientate spre piele. Poziționează dispozitivul ~ 25-50mm deasupra pielii și apăsați butonul de pornire (P) pentru a activa un grup de leduri. Pentru a activa celălalt grup de LED-uri pentru celălalt obiectiv de mărire, pur și simplu apăsați din nou butonul de pornire (P). Privește prin lentilă cu ochiul cu 25-50 mm deasupra DermLite. Îndepărtați dispozitivul mai aproape sau mai departe de piele pentru a obține focalizarea dorită a imaginii. Pentru a opri dispozitivul, apăsați și mențineți apăsat butonul de pornire (P) pentru aproximativ o secundă; unitatea se oprește automat după 3 minute. Pentru a vă ajuta la aproximarea dimensiunii unei leziuni a pielii, dispozitivul are o scară de 40 mm (MM) înfundată în carcasa sa.

## Capac.

Pentru a proteja zonele optice după utilizare, glesați capacul (C) peste unitatea dvs. În timpul utilizării, capacul poate fi atașat peste celălalt capăt al cozii dispozitivului.

## Fotografie.

DermLite GL poate fi atașat pe dispozitive mobile folosind adaptoare DermLite® (vândute separat). Înainte de a face fotografii la o mărire mai mare (6x), atașați distanțierul (S), asigurându-vă că se aliniază cu creșturile (N).

## Baterie și încărcare

**ATENȚIE:** Acest dispozitiv folosește o baterie specială litiu-ion de 3,7 V 670 mAh, care poate fi achiziționată numai de la DermLite sau de la un dealer autorizat DermLite. Nu utilizați în niciun caz o altă baterie decât cea concepută pentru această unitate.

După sute de utilizări, bateria se va deteriora, ceea ce poate duce la o capacitate redusă și/sau la extinderea celulei cu litiu-ion. Monitorizați semnele unei baterii deteriorate, care pot include durata de viață redusă a bateriei, opriri neașteptate, comportament neregulat sau pierdere bruscă de energie. Dacă observați, opriți utilizarea dispozitivului și nu încărcați bateria. Înlocuiți bateria și aruncați originalul în conformitate cu reglementările locale.

Acest dispozitiv este echipat cu un indicator de încărcare (CI) la patru niveluri. Când unitatea este pornită și încărcată complet, toate cele patru leduri se aprind. Când rămâne mai puțin de 75% din durata de viață a bateriei, trei LED-uri sunt iluminate. Dacă mai mult de jumătate din baterie

este evacuată, două LED-uri sunt pornite, în timp ce un singur LED indică faptul că rămâne mai puțin de 25% din capacitatea bateriei. Pentru a încărca dispozitivul, conectați cablul USB-C furnizat la portul de încărcare (CP) și orice port USB compatibil cu IEC 60950-1 (5V). Indicatorul de încărcare (CI) pulsează pentru a indica încărcarea, numărul LED-urilor pulsante corespunzând nivelului de încărcare. Când încărcarea este completă, toate cele 4 LED-uri indicatoare se aprind. După ani de utilizare, este posibil să doriți să repuneți bateria, care este disponibilă doar direct de la DermLite sau de la un dealer DermLite autorizat. Pentru a schimba bateria, contactați DermLite sau distribuitorul local DermLite.

**Depanare:** Vă rugăm să verificați [www.derm-lite.com](http://www.derm-lite.com) pentru cele mai actuale informații de depanare. Dacă dispozitivul dvs. necesită service, accesați [www.derm-lite.com/service](http://www.derm-lite.com/service) sau contactați distribuitorul local DermLite.

## Îngrijire și întreținere

**AVERTIZARE:** Nu este permisă nici o modificare a acestui echipament.

Dispozitivul dvs. este proiectat pentru o funcționare fără probleme. Reparațiile se fac numai de către personalul de service calificat.

Înainte de utilizare la un pacient, exteriorul dispozitivului (cu excepția părților optice) poate fi șters curat cu alcool izopropilic (70% vol.). Obiectivul trebuie tratat ca un echipament fotografic de înaltă calitate și trebuie curățat cu echipamente standard de curățare a lentilelor și protejat de substanțele chimice dăunătoare. Nu folosiți agenți de curățare abrazivi și nu scufundați dispozitivul în lichid. Nu vă autoclavează.

**Garanție:** 5 ani pentru piese și forță de muncă. Bateria este garantată timp de 1 an.

**Eliminare:** Acest dispozitiv conține echipamente electronice și o baterie de ioni de litiu care trebuie separate pentru eliminare și care nu pot fi eliminate cu deșeurile menajere generale. Vă rugăm să respectați reglementările locale de eliminare.

Setul DermLite GL include:  
Dispozitiv GL (6 LED-uri polarizate în două grupuri, obiectiv 20 mm 6x, lentilă 25 mm 1,4x, scară de măsurare în degajare de 40 mm), capac, cablu de încărcare USB la USB-C, distanțier fix.

**Descriere tehnică:** Accesați [www.derm-lite.com/technical](http://www.derm-lite.com/technical) sau contactați distribuitorul local DermLite.

## Navodila

### Predvidena uporaba

Ta naprava je namenjena za medicinske namene za osvetlitev telesnih površin. Uporablja se za neinvazivni vizualni pregled nedotaknjene kože.

Ta izdelek, ki deluje na baterije, je zasnovan za zunanji pregled v zdravstvenih ustanovah, ki ga izvajajo zdravstveni delavci.

Pred uporabo preverite pravilno delovanje naprave!

Naprave ne uporabljajte, če so vidni znaki poškodb, nepravilnega delovanja ali če naprava deluje na način, ki ni v skladu z opisom v teh navodilih za uporabo. **POZOR:** Ne gledajte direktno v LED lučko. Bolniki morajo med pregledi zapreti oči. V primeru resnega incidenta z uporabo te naprave takoj obvestite DermLite in, če to zahtevajo lokalni predpisi, vaš nacionalni zdravstveni organ.

**POZOR:** Naprave ne uporabljajte v nevarnem ali eksplozivnem območju (npr. V okolju, bogatem s kisikom).

**OPOZORILO:** Ta izdelek vas lahko izpostavi kemikalijam, vključno z metilen kloridom in šestvalentnim kromom, za katere država Kalifornija ve, da povzročajo raka ali strupenost za razmnoževanje. Za več informacij obiščite [www.P65Warnings.ca.gov](http://www.P65Warnings.ca.gov).

### Elektromagnetna združljivost

Ta naprava ustreza zahtevam EMC za emisije in imuniteto standarda IEC 60601-1-2: 2014. Emisijske značilnosti te opreme omogočajo uporabo v profesionalnem zdravstvenem in stanovanjskem okolju (CISPR 11, razred B). Ta oprema nudi ustrezno zaščito radijskim komunikacijskim storitvam. V redkih primerih motenja radijske komunikacijske storitve bo uporabnik morda moral sprejeti omilitvene ukrepe, na primer premestitev ali preusmeritev opreme. **OPOZORILO:** Izogibajte se uporabi te opreme, ki je v bližini ali zloženo z drugo opremo, ker lahko pride do nepravilnega delovanja. Če je taka uporaba potrebna, je treba to opremo in drugo opremo opazovati, da preverita, ali normalno delujeta.

**OPOZORILO:** Uporaba dodatkov, razen tistih, ki jih je zagotovil proizvajalec te opreme, lahko povzroči povečane elektromagnetne emisije ali zmanjšano elektromagnetno odpornost te opreme in povzroči nepravilno delovanje.

**OPOZORILO:** Prenosne radiofrekvenčne oddajnike ne smete uporabljati na nižjih 30 cm od katerega koli dela naprave. V nasprotnem primeru lahko pride do poslabšanja zmogljivosti te opreme.

**POMEMBNO:** Pred prvo uporabo napol-

nite notranjo litij-ionsko baterijo. Za podrobnosti glejte »Baterija in polnjenje«.

DermLite GL je pregledna naprava, združljiva s pametnimi telefoni, s polarizirano svetlobo ter 6-in 1,4-kratnim povečevanjem.

Napravo držite tako, da so LED-ji usmerjeni na kožo. Napravo namestite približno 25-50 mm nad kožo in pritisnite gumb za vklop (P), da aktivirate eno skupino LED. Če želite vklopiti drugo skupino LED za drugo povečevalno lečo, preprosto ponovno pritisnite gumb za vklop (P). Poglejte skozi objektiv z očmi 25-50 mm nad DermLite. Napravo pomaknite bližje ali dlje od kože, da dobite želeno ostrino slike. Če želite izklopiti napravo, približno eno sekundo pridržite gumb za vklop / izklop (P); enota se samodejno izklopi po 3 minutah. Da bi lažje približali velikost kožne lezije, ima naprava v ohišju vtisnjeno 40 mm lestvico (MM).

### Čap.

Če želite zaščititi optična območja po uporabi, potisnite pokrovček (C) čez enoto. Med uporabo se lahko pokrovček pritrdi na drugi zadnji del naprave.

### Fotografija.

DermLite GL je mogoče pritrditi na mobilne naprave z uporabo adapterjev DermLite® (prodaja se posebej). Preden fotografirate pri večji (6-kratni) povečavi, pritrdite distančnik (S) in poskrbite, da se poravnava z zarezo (N).

### Baterija in polnjenje

**POZOR:** Ta naprava uporablja posebno 3,7 V 670 mAh litij-ionsko baterijo, ki jo lahko kupite samo pri DermLite ali pri pooblaščenem prodajalcu DermLite. V nobenem primeru ne uporabljajte druge baterije razen tiste, ki je namenjena za to enoto.

Po več sto uporabah se bo baterija poslabšala, kar lahko povzroči zmanjšano zmogljivost in/ali razširitev litij-ionskih celic. Spremljajte znake izrabljene baterije, ki lahko vključujejo krajšo življenjsko dobo baterije, nepričakovane zausovitve, nepravilno delovanje ali nenadno izgubo energije. Če opazite, prenehajte uporabljati napravo in ne polnite baterije. Zamenjajte baterijo in zavržite original v skladu z lokalnimi predpisi.

Ta naprava je opremljena s štiristopenjskim indikatorjem polnjenja (CI). Ko je enota vklopljena in popolnoma napolnjena, svetijo vse štiri LED. Ko ostane manj kot 75% življenjske dobe baterije, svetijo tri LED. Če je več kot polovica akumulatorja izpraznjena, svetita dve LED-lučki,

ena sama LED-lučka pa kaže, da ostane manj kot 25% kapacitete baterije. Če želite napolniti svojo napravo, priključite priloženi USB-C s kablom USB na vrata za polnjenje (CP) in na katera koli USB vrata, združljiva s standardom IEC 60950-1. Indikator polnjenja (CI) utripa, kar kaže na polnjenje, pri čemer število utripajočih LED diod ustreza ravni napoljenosti. Ko je polnjenje končano, svetijo vse štiri indikatorske LED. Po letih uporabe boste morda želeli ponovno namestiti baterijo, ki je na voljo samo neposredno pri DermLite ali pooblaščenem prodajalcu DermLite. Če želite zamenjati baterijo, se obrnite na DermLite ali lokalnega prodajalca DermLite.

Odpravljanje težav: Najnovejše informacije o odpravljanju napak poiščite na [www.derm-lite.com](http://www.derm-lite.com). Če vaša naprava zahteva servisiranje, obiščite [www.derm-lite.com/service](http://www.derm-lite.com/service) ali se obrnite na lokalnega prodajalca DermLite.

### Nega in vzdrževanje

**OPOZORILO:** Spremembe te opreme niso dovoljene.

Vaša naprava je zasnovana za nemoteno delovanje. Popravila lahko opravi samo usposobljeno servisno osebje.

Pred uporabo na pacientu lahko zunanost naprave (razen optičnih delov) obrišete z izopropilnim alkoholom (70 vol.%). Objektiv je treba obravnavati kot kakovostno fotografsko opremo in ga očistiti s standardno opremo za čiščenje leč ter zaščititi pred škodljivimi kemikalijami. Ne uporabljajte abrazivnih čistil in ne potopite naprave v tekočino. Ne avtoklavirajte.

Garancija: 5 let za dele in delo. Za baterijo velja 1 leto.

Odstranjevanje: Ta naprava vsebuje elektroniko in litij-ionsko baterijo, ki jih je treba ločiti za odstranjevanje in jih ne smete odvreči skupaj s splošnimi gospodinjskimi odpadki. Upoštevajte lokalne predpise o odstranjevanju.

DermLite GL set vključuje: GL naprava (6 polariziranih LED v dveh skupinah, 20 mm 6x objektiv, 25 mm 1,4x objektiv, 40 mm iztisnjena merilna skala), pokrovček, polnilni kabel USB do USB-C, snap-on distančnik.

Tehnični opis: Obiščite spletno mesto [www.derm-lite.com/tehniki](http://www.derm-lite.com/tehniki) ali se obrnite na lokalnega prodajalca DermLite.

# Inštrukcie

## Zamýšľané použitie

Toto zariadenie je určené na lekárske účely na osvetlenie povrchov tela. Používa sa na neinvazívne vizuálne vyšetrenie neporušenej kože.

Tento výrobok napájaný z batérií je určený na externé vyšetrenie iba v rámci zdravotníckych zariadení zdravotníckych pracovníkov.

Pred použitím skontrolujte správnu činnosť zariadenia!

Zariadenie nepoužívajte, ak sú na ňom viditeľné známky poškodenia, poruchy alebo ak zariadenie funguje spôsobom, ktorý nie je v súlade s tým, čo je popísané v tomto návode na použitie.

**UPOZORNENIE:** Nepozerajte sa priamo do svetla LED. Počas vyšetrení musia pacienti zavrieť oči.

V prípade vážneho incidentu pri používaní tohto zariadenia, okamžite informujte DermLite a, ak to vyžadujú miestne predpisy, váš národný zdravotný úrad.

**UPOZORNENIE:** Nepoužívajte zariadenie v oblasti s nebezpečenstvom požiaru alebo výbuchu (napr. v prostredí bohatom na kyslík).

**UPOZORNENIE:** Tento výrobok vás môže vystaviť chemikáliám vrátane metylénchloridu a šesťmocného chrómu, o ktorých je v štáte Kalifornia známe, že spôsobujú rakovinu alebo reprodukčnú toxicitu. Viac informácií nájdete na [www.P65Warnings.ca.gov](http://www.P65Warnings.ca.gov).

## Elektromagnetická kompatibilita

Toto zariadenie vyhovuje požiadavkám na úroveň emisií EMC a odolnosti podľa normy IEC 60601-1-2: 2014. Vďaka emisným charakteristikám je toto zariadenie vhodné na použitie v profesionálnom zdravotnom prostredí, ako aj v obytnom prostredí (CISPR 11 trieda B). Toto zariadenie poskytuje primeranú ochranu pre rádiodokomunikačné služby. V zriedkavých prípadoch rušenia rádiodokomunikačných služieb môže byť potrebné, aby užívateľ prijal opatrenia na zmiernenie, ako je premiestnenie alebo presmerovanie zariadenia. **VÝSTRAHA:** Vyhnite sa používaniu tohto zariadenia v susedstve alebo naskladanom s iným zariadením, pretože by to mohlo mať za následok nesprávnu prevádzku. Ak je takéto použitie potrebné, toto zariadenie a ďalšie vybavenie by sa mali dodržiavať, aby sa overilo, či fungujú normálne.

**VÝSTRAHA:** Použitie iného príslušenstva ako je uvedené výrobcom tohto zariadenia by mohlo mať za následok zvýšenie elektromagnetických emisií alebo zníženie elektromagnetickej imunity tohto zariadenia a viesť k nesprávnej prevádzke.

**VAROVANIE:** Prenosné RF vysielače by sa nemali používať bližšie ako 30 cm (12 palcov) od ktorejkoľvek časti zariadenia. Inak by mohlo dôjsť k zhoršeniu výkonu tohto zariadenia.

**DÔLEŽITÉ:** Pred prvým použitím nabite internú lítium-iónovú batériu. Podrobnosti nájdete v časti „Batéria a nabíjanie“.

DermLite GL je vyšetrovacie zariadenie kompatibilné s smartfónom s polarizovaným svetlom a zväčšením 6x a 1,4x.

Držte zariadenie tak, aby LED smerovali k pokožke. Umiestnite zariadenie ~ 25-50 mm nad pokožku a stlačením tlačidla napájania (P) aktivujte jednu skupinu diód LED. Ak chcete aktivovať druhú skupinu diód LED pre druhý objektív so zväčšením, jednoducho znova stlačte tlačidlo napájania (P). Pozerajte sa cez šošovku s okom 25-50 mm nad DermLite. Premiestnite zariadenie bližšie alebo ďalej od pokožky, aby ste dosiahli požadované zaostrenie. Ak chcete prístroj vypnúť, stlačte a asi na jednu sekundu podržte tlačidlo napájania (P); jednotka sa automaticky vypne po 3 minútach. Aby sa vám pomohlo priblížiť sa veľkosti lézie na koži, má zariadenie do krytu vyrazené 40 mm meradlo (MM).

## Cap.

Aby ste po použití chránili optické oblasti, posuňte kryt (C) cez jednotku. Počas používania môže byť kryt pripevnený cez druhý koniec zariadenia.

## Fotografovanie.

DermLite GL sa môže pripojiť k mobilným zariadeniam pomocou adaptérov DermLite® (predáva sa osobitne). Pred fotografovaním vo väčšom (6x) zväčšení pripevnite rozperu (S) a uistite sa, že je zarovnaná so zárezom (N).

## Batéria a nabíjanie

**UPOZORNENIE:** Toto zariadenie používa špeciálnu lítium-iónovú batériu 3,7 V 670 mAh, ktorú je možné zakúpiť iba od spoločnosti DermLite alebo od autorizovaného predajcu DermLite. Za žiadnych okolností nepoužívajte inú batériu ako tú, ktorá je určená pre túto jednotku.

Po stovkách použití sa batéria znehodnotí, čo môže mať za následok zníženie kapacity a/alebo rozšírenie lítium-iónových článkov. Sledujte známky opotrebovania batérie, ktoré môže zahŕňať zníženú životnosť batérie, neočakávané vypnutie, nepravidelné správanie alebo náhlu stratu energie. Ak si to všimnete, prestaňte zariadenie používať a nenabíjajte batériu. Vymeňte batériu a originál zlikvidujte v súlade s miestnymi predpismi.

Toto zariadenie je vybavené štvorúrovňovým indikátorom nabíjania (CI). Keď je jednotka zapnutá a úplne nabitá, rozsvietia sa všetky štyri LED diódy. Ak zostane menej ako 75% výdrže batérie,

rozsvietia sa tri kontrolky LED. Ak je vybitá viac ako polovica batérie, rozsvietia sa dve kontrolky LED, zatiaľ čo jedna kontrolka LED signalizuje, že zostáva menej ako 25% kapacity batérie. Na nabitie zariadenia pripojte dodaný kábel USB-C k USB k portu nabíjania (CP) a ku každému portu USB kompatibilnému s normou IEC 60950-1 (5V). Indikátor nabíjania (CI) pulzuje, aby indikoval nabíjanie, s počtom pulzujúcich LED, ktoré zodpovedajú úrovni nabíjania. Po dokončení nabíjania sa rozsvietia všetky štyri kontrolky. Po rokoch používania možno budete chcieť znova vložiť batériu, ktorá je k dispozícii iba priamo od DermLite alebo od autorizovaného predajcu DermLite. Ak chcete vymeniť batériu, kontaktujte spoločnosť DermLite alebo vášho miestneho predajcu DermLite.

**Riešenie problémov:** Najnovšie informácie o riešení problémov nájdete na stránke [www.dermlite.com](http://www.dermlite.com). Ak vaše zariadenie vyžaduje servis, navštívte stránku [www.dermlite.com/service](http://www.dermlite.com/service) alebo sa obráťte na miestneho predajcu DermLite.

## Starostlivosť a údržba

**VAROVANIE:** Nie je povolená žiadna úprava tohto zariadenia.

Vaše zariadenie je navrhnuté na bezproblémovú prevádzku. Opravy smie vykonávať iba kvalifikovaný servisný personál.

Pred použitím na pacientovi môže byť povrch vášho prístroja (okrem optických častí očistený izopropylalkoholom (70% obj.). S objektívom by sa malo zaobchádzať ako s fotografickým zariadením vysokej kvality a malo by sa čistiť štandardným zariadením na čistenie šošoviek a chrániť pred škodlivými chemikáliami. Nepoužívajte abrazívne čistiace prostriedky ani neponárajte zariadenie do tekutiny. Nečakujte v autokláve.

**Záruka:** 5 rokov na diely a prácu. Na batériu sa poskytuje záruka na 1 rok.

**Likvidácia:** Tento prístroj obsahuje elektroniku a lítium-iónovú batériu, ktorá sa musí separovať na likvidáciu a nesmie sa likvidovať s bežným domovým odpadom. Dodržiavajte miestne predpisy o likvidácii.

## Sada DermLite GL obsahuje:

Zariadenie GL (6 polarizovaných LED v dvoch skupinách, 20 mm 6x šošovka, 25 mm 1,4 x šošovka, vyrazená meracia stupnica 40 mm), viečko, nabíjací kábel USB na USB-C, rozperná vložka.

**Technický popis:** Navštívte [www.dermlite.com/technical](http://www.dermlite.com/technical) alebo sa obráťte na miestneho predajcu DermLite.

## Ohjeet

### Käyttötarkoitus

Tämä laite on tarkoitettu lääkinällisiin tarkoituksiin kehon pintojen valaisemiseksi. Sitä käytetään ehjän ihon ei-invasiiviseen visuaaliseen tutkimiseen.

Tämä akkukäyttöinen tuote on suunniteltu vain lääketieteen ammattilaisten suorittamaan ulkopuoliselle tutkimukselle. Tarkista laitteen oikea toiminta ennen käyttöä!

Älä käytä laitetta, jos siinä on näkyviä merkkejä vauriosta, toimintahäiriöstä tai laite toimii tavalla, joka ei vastaa tässä käyttöohjeessa kuvattua.

**HUOMIO:** Älä katso suoraan LED-valoon. Potilaiden on suljettava silmänsä tutkimuksen ajaksi.

Jos kyseessä on vakava vaaratilanne tämän laitteen käytössä, ilmoita siitä välittömästi DermLiteille ja, jos paikalliset määräykset sitä vaativat, kansalliselle terveystieteelliselle.

**VAROTOIMI:** Älä käytä laitetta tulipalovaara- tai räjähdysalttiilla alueella (esim. happirikas ympäristö).

**VAROITUS:** Tämä tuote voi altistaa sinut kemikaaleille, mukaan lukien metyleenikloridi ja kuusiarvoinen kromi, joiden Kalifornian osavaltion tiedetään aiheuttavan syöpää tai lisääntymistoksisuutta.

Lisätietoja on osoitteessa [www.P65Warnings.ca.gov](http://www.P65Warnings.ca.gov).

Elektromagneettinen yhteensopivuus  
Tämä laite täyttää standardin IEC 60601-1-2: 2014 EMC-päästö- ja immuuniteettivaatimukset. Tämän laitteen päästöominaisuudet tekevät siitä sopivan käytettäväksi ammattimaisessa terveydenhoitoympäristössä sekä asuinympäristössä (CISPR 11 luokka B). Tämä laite tarjoaa riittävän suojan radioviestintäpalveluille. Jos radioviestintäpalveluun kohdistuu häiriöitä, käyttäjä voi joutua toteuttamaan lieventäviä toimenpiteitä, kuten siirtämään laitteita tai suuntaamaan niitä uudelleen. **VAROITUS:** Tämän laitteen käyttöä muiden laitteiden viersessä tai pinottua niiden kanssa tulee välttää, koska se voi johtaa virheelliseen toimintaan. Jos tällainen käyttö on välttämätöntä, tätä laitetta ja muita varusteita tulee tarkkailla varmistaakseen, että ne toimivat normaalisti.

**VAROITUS:** Muiden kuin tämän laitteen valmistajan toimittamien lisävarusteiden käyttö voi lisätä laitteen sähkömagneettisia päästöjä tai vähentää sähkömagneettista häiriönsietoa ja johtaa vääriin toimintaan.

**VAROITUS:** Kannettavia RF-lähettimeitä ei saa käyttää lähempänä kuin 30 cm (12 tuumaa) laitteen mihinkään kohtaan. Muuten tämän laitteen suorituskyky saattaa heikentyä.

**TÄRKEÄÄ:** Ennen ensimmäistä käyttöä lataa sisäinen litiumioniakku. Katso

tarkemmat tiedot kohdasta "Akku ja lataaminen".

DermLite GL on älypuhelimiiin sopiva tutkimuslaite, jolla on polarisoitu valo sekä 6x ja 1,4x suurennus.

Pidä laitetta niin, että LEDit ovat suunnattu iholle. Sijoita laite ~ 25-50 mm ihon yläpuolelle ja paina virtapainiketta (P) aktivoitaksesi yhden LED-ryhmän. Aktivoitaksesi toinen LED-ryhmä toiselle suurennusobjektiviille paina vain virtapainiketta (P) uudelleen. Katso linssin läpi silmälläsi 25-50 mm DermLiten yläpuolella. Siirrä laite lähemmäksi tai kauempana iholta saadaksesi halutun kuvan tarkennuksen. Sammuta laite sammuttamalla virtapainiketta (P) noin sekunnin ajan; yksikkö sammuu automaattisesti 3 minuutin kuluttua. Ihovaurion koon arvioimiseksi laitteen kotelo on painettu 40 mm: n mitta (MM).

**Korkki.**  
Suojataksesi optisia alueita käytön jälkeen, liu'uta korkki (C) yksikön päälle. Käytön aikana korkki voidaan kiinnittää laitteen toiseen päähän.

**Valokuvaus.**  
DermLite GL voidaan kiinnittää mobiililaitteisiin käyttämällä DermLite®-sovittimia (myydään erikseen). Ennen kuin otat valokuvia suurella (6x) suurennuksella, kiinnitä välike (S) varmistaen, että se on yhdensuuntainen loven (N) kanssa.

**Akku ja lataus**  
**VAROITUS:** Tämä laite käyttää erityistä 3,7 V 670 mAh litiumioniakku, jonka voi ostaa vain DermLiteiltä tai valtuutetulta DermLite-jälleenmyyjältä. Älä missään tapauksessa käytä muuta kuin tähän laitteeseen suunniteltua akku.

Satojen käyttökertojen jälkeen akku heikkenee, mikä voi johtaa kapasiteetin vähenemiseen ja/tai litiumionikennon laajenemiseen. Tarkkaile merkkejä heikentyneestä akusta, joita voivat olla akun lyheneminen, odottamattomat sammutukset, epäsäännöllinen käyttäytyminen tai äkillinen virrankatkos. Jos huomaat sen, lopeta laitteen käyttö äläkä lataa akku. Vaihda akku ja hävitä alkuperäinen paikallisten määräysten mukaisesti. Tässä laitteessa on nelitasoinen latauksen ilmaisim (CI). Akun ollessa ladattu täyteen, kaikki neljä LED-merkkivaloa palavat laitteen ollessa kytkettynä päälle. Kun akun varausta on jäljellä alle 75 prosenttia, kolme LED-merkkivaloa palaa. Kun akun varauksesta on kulunut yli puolet, kaksi LED-merkkivaloa palaa. Yksi LED-valo ilmaisee, että alle 25 prosenttia akun täydestä varauksesta on jäljellä. Lataa laite kytkemällä mukana toimitettu

USB-C – USB -kaapeli latausporttiin (CP) ja standardin IEC 60950-1 mukaiseen USB-porttiin (5 V).

Latauksen ilmaisin (CI) vilkkuu lataamisen merkiksi. Vilkkuvien LED-valojen määrä ilmaisee lataustason.

Kun lataus on valmis, kaikki neljä LED-merkkivaloa palavat. Täyteen ladattuna laitteen käyttöaika on noin 3–8 tuntia käytetystä kirkkaustasosta riippuen. Vuosien käytön jälkeen saattaa olla tarpeen vaihtaa akku. Akku on saatavilla vain DermLiteiltä tai valtuutetulta DermLite-jälleenmyyjältä. Akun vaihtamista varten ota yhteyttä DermLiteiin tai paikalliseen DermLite-jälleenmyyjään.

### Vianmääritys

Katso uusimmat vianmääritystiedot osoitteesta [www.dermlite.com](http://www.dermlite.com). Jos laitteesi vaatii huoltoa, käy osoitteessa [www.dermlite.com/service](http://www.dermlite.com/service) tai ota yhteyttä paikalliseen DermLite-jälleenmyyjään.

### Hoito ja ylläpito

**VAROITUS:** Tämän laitteen muutoksia ei sallita.

Laitteesi on suunniteltu häiriöttömään käyttöön. Korjauksia saa suorittaa vain pätevä huoltohenkilöstö.

Ennen käyttöä potilaalla laitteen ulkopinta (paitsi optiset osat) voidaan pyyhkiä puhtaiksi isopropyylialkoholilla (70 tilavuusprosenttia). Linssiä on käsiteltävä korkealaatuisena valokuvausvälineenä, ja se on puhdistettava tavallisella linssinpuhdistuslaitteella ja suojattava haitallisilta kemikaaleilta. Älä käytä hankaavia puhdistusaineita tai upota laitetta nesteeseen. Älä autoklaavo.

**Takuu:** 5 vuotta osille ja töille. Akun takuu on yksi vuosi.

### Hävittäminen

Tämä laite sisältää elektroniikkaa ja litiumioniakun, jotka on lajiteltava hävittämistä varten. Niitä ei saa hävittää talousjätteen mukana. Noudata paikallisia jätteenkäsittelymääräyksiä.

**DermLite GL -sarja sisältää:**  
GL-laite (6 polarisoitua LEDiä kahdessa ryhmässä, 20 mm 6x linssi, 25 mm 1,4x linssi, 40 mm kohokuvioitu mitta-asteikko), korkki, USB-USB-C-latauskaapeli, napsautettava välike.

### Tekninen kuvaus

Katso osoitteesta [www.dermlite.com/technical/](http://www.dermlite.com/technical/) tai ota yhteyttä paikalliseen DermLite-jälleenmyyjään.

# Instruktioner

## Avsedd användning

Denna enhet är avsedd för medicinska ändamål för att belysa kroppsytor. Det används för icke-invasiv visuell undersökning av intakt hud.

Denna batteridrivna produkt är utformad för extern undersökning endast inom professionella hälso- och sjukvårdsanläggningar av läkare.

Kontrollera att enheten fungerar korrekt före användning!

Använd inte enheten om det finns synliga tecken på skada, felfunktion eller om enheten fungerar på ett sätt som inte överensstämmer med vad som beskrivs i denna bruksanvisning.

**VARNING:** Titta inte direkt in i LED-ljuset. Patienterna måste sluta ögonen under undersökningen.

Vid en allvarlig händelse med användning av denna enhet, meddela DermLite omedelbart och, om det krävs enligt lokala bestämmelser, din nationella hälsomyndighet.

**FÖRSIKTIGT:** Använd inte apparaten i utrymmen med risk för brand eller explosion (t.ex. syrerik miljö).

**VARNING:** Denna produkt kan utsätta dig för kemikalier inklusive metylenklorid och sexvärt krom, som är kända av staten Kalifornien för att orsaka cancer eller reproduktionstoxicitet. Mer information finns på [www.P65Warnings.ca.gov](http://www.P65Warnings.ca.gov).

Elektromagnetisk kompatibilitet

Den här enheten uppfyller EMC: s utsläpps- och immunitetskrav i standarden IEC 60601-1-2: 2014. Utsläppskaraktistiken för denna utrustning gör den lämplig för användning i professionell hälsovårdsmiljö och bostadsmiljö (CISPR 11 klass B). Denna utrustning erbjuder adekvat skydd för radiokommunikationstjänster. I det sällsynta fallet av störningar i radiokommunikationstjänsten kan användaren behöva vidta begränsningsåtgärder, till exempel omflyttning eller omorientering av utrustning. **VARNING:** Användning av denna utrustning intill eller staplad med annan utrustning bör undvikas eftersom den kan leda till felaktig användning. Om sådan användning är nödvändig, bör denna utrustning och annan utrustning följas för att verifiera att de fungerar normalt.

**VARNING:** Användning av andra tillbehör än de som tillhandahålls av tillverkaren av denna utrustning kan leda till ökade elektromagnetiska utsläpp eller minskad elektromagnetisk immunitet för denna utrustning och leda till felaktig användning. **VARNING:** Bärbara RF-sändare ska inte användas närmare än 30 cm till någon del av enheten. Annars kan försämring av prestandan för denna utrustning resultera.

**VIKTIGT:** Ladda det interna litiumjonbatteriet före den första användningen. Se "Batteri & laddning" för detaljer.

DermLite GL är en smartphone-kompatibel undersökningsenhet med polariserat ljus samt 6x och 1.4x förstoring.

Håll enheten så att lysdioderna riktas mot huden. Placera enheten ~ 25-50mm över huden och tryck på strömbrytaren (P) för att aktivera en grupp lysdioder. För att aktivera den andra gruppen av lysdioder för den andra förstoringenslinsen, tryck helt enkelt på strömbrytaren (P) igen. Titta igenom linsen med ögat 25-50mm ovanför DermLite. Flytta enheten närmare eller längre bort från huden för att få önskat bildfokus. För att stänga av enheten trycker du på strömbrytaren (P) i ungefär en sekund. enheten stängs av automatiskt efter 3 minuter. För att hjälpa dig tillnära storleken på en hudskada har enheten en 40 mm skala (MM) präglad i dess hölje.

## Keps.

För att skydda de optiska områdena efter användning, skjut locket (C) över enheten. Under användning kan locket fästas över enhetens andra bakände.

## Fotografi.

DermLite GL kan anslutas till mobila enheter med DermLite®-adaptrar (säljs separat). Innan du tar foton med den högre (6x) förstoringen, ska du ansluta Spacer (S) för att se till att den är i linje med skåran (N).

## Batteri och laddning

**VARNING:** Denna enhet använder ett speciellt 3,7V 670mAh litiumjonbatteri, som endast kan köpas från DermLite eller från en auktoriserad DermLite-återförsäljare. Använd inte under några omständigheter ett annat batteri än det som är designat för denna enhet.

Efter hundratals användningar kommer batteriet att försämrats, vilket kan resultera i minskad kapacitet och/eller expansion av litiumjonceller. Övervaka tecken på ett försämrat batteri som kan inkludera minskad batteritid, oväntade avstängningar, oregelbundet beteende eller plötsligt strömavbrott. Om det observeras, sluta använda enheten och ladda inte batteriet. Byt ut batteriet och kassera originalet i enlighet med lokala bestämmelser. Enheten är utrustad med en fyρνivå-laddningsindikator (CI). När enheten är påslagen och fulladdad tänds alla fyra lysdioder. När mindre än 75% av batteriets livslängd återstår, tänds tre lysdioder. Om mer än hälften av batteriet är tomt är två lysdioder tända medan en enda lysdiod indikerar att mindre än 25 % av batterikapaciteten återstår.

Enheten laddas genom att ansluta den medföljande USB-C till USB-kabeln till laddningsporten (CP) och en IEC

60950-1-kompatibel (5V) USB-port.

Laddningsindikatorn (CI) pulserar för att indikera laddning, med antalet pulserande lysdioder motsvarande laddningsnivån. När laddningen är klar tänds alla fyra indikatorlampor. En fulladdning av enheten räcker till cirka 3-8 timmars drift, beroende på vilken ljusstyrka som används. Efter flera års användning kanske du vill byta ut batteriet, som endast kan köpas från DermLite eller en auktoriserad DermLite-återförsäljare. Kontakta DermLite eller din lokala DermLite-återförsäljare om du vill byta batteri.

## Felsökning

Vänligen besök [www.dermlite.com](http://www.dermlite.com) för uppdaterad information om felsökning. Om din enhet kräver underhåll, besök [www.dermlite.com/service](http://www.dermlite.com/service) eller kontakta din lokala DermLite-återförsäljare.

## Vård och underhåll

**VARNING:** Ingen modifiering av denna utrustning är tillåten. Din enhet är utformad för problemfri drift. Reparationer får endast utföras av kvalificerad servicepersonal.

Innan du använder en patient kan utsidan av din enhet (utom de optiska delarna) torka av med isopropylalkohol (70% vol.). Linsen ska behandlas som högkvalitativ fotografisk utrustning och ska rengöras med standardlinsrengöringsutrustning och skyddas mot skadliga kemikalier. Använd inte slipande rengöringsmedel eller fördjupa enheten i vätska. Autoklavera inte.

Garanti: 5 år för delar och arbetskraft. Batteriet är garanterat i 1 år.

## Avfallshantering

Denna enhet innehåller elektronik och litiumjonbatteri som måste tas ut för att avfallshandteras och får ej blandas med hushållsavfall. Vänligen beakta lokala regler för hantering av sådant avfall.

DermLite GL-uppsättningen inkluderar: GL-enhet (6 polariserade lysdioder i två grupper, 20mm 6x-lins, 25mm 1.4x-objektiv, 40 mm präglad mätskala), lock, USB till USB-C laddningskabel, snap-on distans.

## Teknisk beskrivning.

Besök [www.dermlite.com/technical/](http://www.dermlite.com/technical/) eller kontakta din lokala DermLite-återförsäljare.



# Talimatlar

## Kullanım amacı

Bu cihaz, vücut yüzeylerini aydınlatmak için tıbbi amaçlar için tasarlanmıştır. Sağlam derinin non-invaziv görsel muayenesi için kullanılır.

Pille çalışan bu ürün, yalnızca tıp uzmanları tarafından profesyonel sağlık kuruluşlarında harici muayene için tasarlanmıştır.

Kullanmadan önce cihazın doğru çalışıp çalışmadığını kontrol edin!

Görünür hasar veya arıza belirtileri varsa veya cihaz bu kullanım kılavuzunda açıklananlara uygun olmayan bir şekilde çalışıyorsa cihazı kullanmayın.

**DİKKAT:** Doğrudan LED ışığına bakmayın. Hastalar muayene sırasında gözlerini kapatmalıdır.

Bu cihazın kullanımıyla ilgili ciddi bir olay olması durumunda, derhal DermLite'e ve yerel yönetmeliklerin gerektirmesi durumunda ulusal sağlık yetkilinize haber verin.

**DİKKAT:** Cihazı yangın veya patlayıcı riskli alanlarda (örn. Oksijen açısından zengin ortam) kullanmayın.

**UYARI:** Bu ürün sizi, Kaliforniya Eyaleti tarafından kansere veya üreme toksitesine neden olduğu bilinen metilen klorür ve altı değerlikli krom gibi kimyasallara maruz bırakabilir. Daha fazla bilgi için [www.P65Warnings.ca.gov](http://www.P65Warnings.ca.gov) adresini ziyaret edin.

**Elektromanyetik uyumluluk**

Bu cihaz, IEC 60601-1-2: 2014 standardının EMC Emisyonları ve Bağışıklık seviyesi gerekliliklerine uygundur. Bu ekipmanın emisyon özellikleri, profesyonel sağlık bakım ortamında ve konut ortamında (CISPR 11 Sınıf B) kullanım için uygun olmasını sağlar. Bu ekipman radyo iletişim servisine yeterli koruma sağlar. Radyo iletişim servisine nadiren müdahale edilmesi durumunda, kullanıcının ekipmanın yerini değiştirmek veya yeniden yönlendirmek gibi hafifletici önlemler alması gerekebilir. **UYARI:** Bu ekipmanın başka bir cihaza bitişik veya üst üste istiflenmiş kullanımından kaçınılmalıdır çünkü yanlış çalışmaya neden olabilir. Bu tür bir kullanım gerekirse, bu ekipmanın ve diğer ekipmanın normal çalıştığını doğrulamak için gözlemlenmesi gerekir.

**UYARI:** Bu ekipmanın üreticisi tarafından sağlananlar dışındaki aksesuarların kullanılması, elektromanyetik emisyonların artmasına veya bu ekipmanın elektromanyetik bağışıklığının azalmasına neden olabilir ve yanlış çalışmaya neden olabilir.

**UYARI:** Taşınabilir RF vericileri cihazın herhangi bir kısmına 30 cm'den (12 inç) daha yakın kullanılmamalıdır. Aksi takdirde, bu ekipmanın performansında

düşüş meydana gelebilir.

**ÖNEMLİ:** İlk kullanımdan önce lütfen dahili lityum iyon pili şarj edin. Ayrıntılar için "Pil ve Şarj Etme" konusuna bakın.

DermLite GL, polarize ışık ve hem 6x hem de 1.4x büyütme özelliklerine sahip, akıllı telefonlarla uyumlu bir inceleme cihazıdır.

Cihazı, LED'ler cilde odaklanacak şekilde tutun. Cihazı cildin ~ 25-50mm üzerine yerleştirin ve bir grup LED'i etkinleştirmek için Güç düğmesine (P) basın. Diğer büyütme merceği için diğer LED grubunu etkinleştirmek için Güç düğmesine (P) tekrar basmanız yeterlidir. DermLite'nizin 25-50 mm yukarıdaki merceğe bakın. İstedığınız görüntü odağını elde etmek için cihazı cildinize yaklaştırın veya uzaklaştırın. Cihazı kapatmak için Güç düğmesini (P) yaklaşık bir saniye basılı tutun; ünite 3 dakika sonra otomatik olarak kapanır. Bir cilt lezyonunun boyutuna yaklaşık olarak yaklaşmanıza yardımcı olmak için, cihazın yuvasında 40 mm'lik bir ölçek (MM) bulunur.

**Cap.**

Kullanımdan sonra optik alanları korumak için kapağı (C) ünitenizin üzerine kaydırın. Kullanım sırasında kapak, cihazın diğer arka ucuna takılabilir.

**Fotoğrafçılık.**

DermLite GL, DermLite® adaptörleri (ayrı satılır) kullanılarak mobil cihazlara takılabilir. Daha yüksek (6x) büyütmede fotoğraf çekmeden önce Çentik (S) 'yi çentik (N) ile hizalandığından emin olarak takın.

**Pil ve Şarj**

**DİKKAT:** Bu cihaz, yalnızca DermLite'tan veya yetkili bir DermLite satıcısından satın alınabilen özel bir 3,7V 670mAh lityum iyon pil kullanır. Hiçbir durumda bu ünite için tasarlanandan dışında başka bir pil kullanmayın.

Yüzlerce kullanımdan sonra pil bozulur ve bu da kapasitenin azalmasına ve/veya lityum iyon hücrenin genişlemesine neden olabilir. Pil ömrünün azalması, beklenmeyen kapanmalar, düzensiz davranış veya ani güç kaybı gibi bozulmuş pil işaretlerini izleyin. Böyle bir durum gözlemlenirse cihazı kullanmayı bırakın ve pili şarj etmeyin. Pili değiştirin ve orijinali yerel düzenlemelere uygun olarak atın.

Bu cihaz dört seviyeli bir Şarj Göstergesi (Cl) ile donatılmıştır. Ünite açıldığında ve tamamen şarj olduğunda, dört LED'in tümü yanar. Pil ömrünün% 75'inden

azı kaldığında, üç LED yanar. Pilin yarısından fazlası boşalmışsa, iki LED yanar, tek bir LED ise pil kapasitesinin% 25'inden azının kaldığını gösterir. Cihazınızı şarj etmek için, birlikte verilen USB-C - USB kablosunu Şarj Portuna (CP) ve IEC 60950-1 uyumlu (5V) USB portuna bağlayın. Şarj Göstergesi (Cl) şarj seviyesini göstermek için yanıp sönen LED'lerin sayısı ile şarj seviyesini gösterir. Şarj işlemi tamamlandığında, dört gösterge LED'inin tümü yanar. Yıllar süren kullanımdan sonra, yalnızca doğrudan DermLite'den veya yetkili bir DermLite bayisinden temin edilebilen pili yeniden takmak isteyebilirsiniz. Pili değiştirmek için DermLite veya yerel DermLite satıcınızla temasa geçin.

**Sorun Giderme**

En güncel sorun giderme bilgileri için lütfen [dermlite.com](http://dermlite.com) adresini kontrol edin. Cihazınızın bakıma ihtiyacı varsa, [www.dermlite.com/service](http://www.dermlite.com/service) adresini ziyaret edin veya yerel DermLite satıcınıza başvurun.

**Bakım ve Onarım**

**UYARI:** Bu ekipmanda değişiklik yapılmasına izin verilmez. Cihazınız sorunsuz kullanım için tasarlanmıştır. Onarımlar sadece kalifiye servis personeli tarafından yapılacaktır.

**Temizlik**

Cihazınızın dış kısmı, optik parçalar hariç, bir hasta üzerinde kullanılmadan önce izopropil alkol (% 70 hacim) ile temizlenebilir. Lens yüksek kaliteli fotoğraf ekipmanı olarak görülmeli ve standart lens temizleme ekipmanı ile temizlenmeli ve zararlı kimyasallardan korunmalıdır. Ekipmanın hiçbir yerinde aşındırıcı malzeme kullanmayın veya cihazı sıvıya batırmayın. Otoklavlamayın.

**Garanti:** Parçalar ve işçilik için 5 yıl. Pil 1 yıl garantilidir.

**Bertaraf**

Bu cihaz, elden çıkarılması için ayrılması gereken ve genel ev atıkları ile birlikte atılmayacak elektronik ve lityum iyon pil içerir. Lütfen yerel atma düzenlemelerine uyun.

**DermLite GL seti şunları içerir:**

GL cihazı (iki grupta 6 polarize LED, 20mm 6x lens, 25mm 1.4x lens, 40 mm debossed ölçüm skalası), kapak, USB - USB-C şarj kablosu, geçmeli ara parça.

**Teknik Açıklama**

[www.dermlite.com/technical](http://www.dermlite.com/technical) adresini ziyaret edin veya yerel DermLite satıcınıza başvurun.

## Οδηγίες

### Προβλεπόμενη χρήση

Αυτή η συσκευή προορίζεται για ιατρικούς σκοπούς για να φωτίζει τις επιφάνειες του σώματος. Χρησιμοποιείται για μη επεμβατική οπτική εξέταση ανέπαφου δέρματος.

Αυτό το προϊόν που λειτουργεί με μπαταρία έχει σχεδιαστεί για εξωτερική εξέταση μόνο σε επαγγελματικές εγκαταστάσεις υγειονομικής περίθαλψης από ιατρούς.

Ελέγξτε τη σωστή λειτουργία της συσκευής πριν τη χρήση!

Μη χρησιμοποιείτε τη συσκευή εάν υπάρχουν ορατά σημάδια βλάβης, δυσλειτουργίας ή εάν η συσκευή λειτουργεί με τρόπο που δεν συνάδει με αυτό που περιγράφεται σε αυτές τις οδηγίες χρήσης.

**ΠΡΟΣΟΧΗ:** Μην κοιτάτε απευθείας στο φως διόδου φωτοεκπομπής (LED). Οι ασθενείς πρέπει να κλείνουν τα μάτια τους κατά την εξέταση.

Σε περίπτωση σοβαρού συμβάντος με τη χρήση αυτής της συσκευής, ενημερώστε αμέσως το DermLite και, εάν το απαιτούν οι τοπικοί κανονισμοί, την εθνική υγειονομική αρχή σας.

**ΠΡΟΣΟΧΗ:** Μην χρησιμοποιείτε την συσκευή σε περιοχές που υπάρχει κίνδυνος πυρκαγιάς ή έκρηξης (π.χ. περιβάλλον πλούσιο σε οξυγόνο).

**ΠΡΟΕΙΔΟΠΟΙΗΣΗ:** Αυτό το προϊόν μπορεί να σας εκθέσει σε χημικές ουσίες, όπως μεθυλενοχλωρίδιο και εξασθενές χρώμιο, τα οποία είναι γνωστά στην Πολιτεία της Καλιφόρνια ότι προκαλούν καρκίνο ή τοξικότητα στην αναπαραγωγή. Για περισσότερες πληροφορίες επισκεφθείτε τη διεύθυνση [www.P65Warnings.ca.gov](http://www.P65Warnings.ca.gov).

### Ηλεκτρομαγνητική συμβατότητα

Αυτή η συσκευή συμμορφώνεται με τις απαιτήσεις επιπέδων εκπομπών και ανοσίας EMC του προτύπου IEC 60601-1-2: 2014.

Τα χαρακτηριστικά εκπομπών αυτού του εξοπλισμού το καθιστούν κατάλληλο για χρήση σε επαγγελματικό περιβάλλον υγειονομικής περίθαλψης καθώς και σε περιβάλλον κατοικιών (CISPR 11 Class B). Αυτός ο εξοπλισμός προσφέρει επαρκή προστασία στην υπηρεσία ραδιοεπικοινωνίας. Σε σπάνια περίπτωση παρέμβασης στην υπηρεσία ραδιοεπικοινωνίας, ο χρήστης ενδέχεται να χρειαστεί να λάβει μέτρα μετριασμού, όπως μεταγκατάσταση ή επαναπροσανατολισμό εξοπλισμού.

**ΠΡΟΕΙΔΟΠΟΙΗΣΗ:** Θα πρέπει να αποφεύγεται η χρήση αυτού του εξοπλισμού που βρίσκεται δίπλα ή στοιβάζεται με άλλο εξοπλισμό, καθώς μπορεί να οδηγήσει σε ακατάλληλη λειτουργία.

Εάν απαιτείται τέτοια χρήση, αυτός ο εξοπλισμός ο άλλος εξοπλισμός πρέπει να τηρούνται για να επιβεβαιωθεί ότι λειτουργούν κανονικά.

**ΠΡΟΕΙΔΟΠΟΙΗΣΗ:** Η χρήση αξεσουάρ εκτός από αυτά που παρέχονται από τον κατασκευαστή αυτού του εξοπλισμού μπορεί να οδηγήσει σε αυξημένες ηλεκτρομαγνητικές εκπομπές ή μειωμένη ηλεκτρομαγνητική ασυλία αυτού του εξοπλισμού και να οδηγήσει σε ακατάλληλη λειτουργία.

**ΠΡΟΕΙΔΟΠΟΙΗΣΗ:** Οι φορητοί πομποί RF δεν πρέπει να χρησιμοποιούνται σε απόσταση μικρότερη των 30 cm (12 ίντσες) σε οποιοδήποτε μέρος της συσκευής. Διαφορετικά, μπορεί να προκληθεί υποβάθμιση της απόδοσης αυτού του εξοπλισμού.

**ΣΗΜΑΝΤΙΚΟ:** Πριν από την αρχική χρήση, παρακαλείστε να φορτίσετε την εσωτερική μπαταρία ιόντων λιθίου. Βλέπε «Μπαταρία και Φόρτιση» για λεπτομέρειες.

Το DermLite GL είναι μια εξεταστική συσκευή

συμβατή με smartphone με πολωμένο φως καθώς και μεγέθυνση 6x και 1,4x.

Κρατήστε τη συσκευή έτσι ώστε οι λυχνίες LED να απευθύνονται στο δέρμα. Τοποθετήστε τη συσκευή ~ 25-50mm πάνω από το δέρμα και πιέστε το κουμπί τροφοδοσίας (P) για να ενεργοποιήσετε μία ομάδα LED. Για να ενεργοποιήσετε την άλλη ομάδα LED για τον άλλο φακό μεγέθυνσης, απλώς πιέστε ξανά το κουμπί λειτουργίας (P). Κοιτάξτε το φακό με το μάτι σας 25-50mm πάνω από το DermLite. Μετακινήστε τη συσκευή πιο κοντά ή πιο μακριά από το δέρμα για να αποκτήσετε την επιθυμητή εστίαση της εικόνας. Για να απενεργοποιήσετε τη συσκευή, πιέστε και κρατήστε πατημένο το κουμπί λειτουργίας (P) για περίπου ένα δευτερόλεπτο. η μονάδα απενεργοποιείται αυτόματα μετά από 3 λεπτά. Για να προσεγγίσετε το μέγεθος μιας βλάβης του δέρματος, η συσκευή διαθέτει μια εγκοπή 40 mm (MM) στην υποδοχή της.

### Καπάκι.

Για να προστατέψετε τις οπτικές περιοχές μετά τη χρήση, σύρετε το καπάκι (C) πάνω στη μονάδα. Κατά τη χρήση, το καπάκι μπορεί να τοποθετηθεί πάνω από το άλλο άκρο της συσκευής.

### Φωτογραφία.

Το DermLite GL μπορεί να συνδεθεί σε κινητές συσκευές χρησιμοποιώντας προσαρμογείς DermLite® (πωλούνται ξεχωριστά). Πριν από τη λήψη φωτογραφιών στην υψηλότερη (6x) μεγέθυνση, συνδέστε το Spacer (S), εξασφαλίζοντας ότι ευθυγραμμίζεται με την εγκοπή (N).

### Μπαταρία και φόρτιση

**ΠΡΟΣΟΧΗ:** Αυτή η συσκευή χρησιμοποιεί μια ειδική μπαταρία ιόντων λιθίου 3,7 V 670 mAh, την οποία μπορείτε να αγοράσετε μόνο από την DermLite ή από εξουσιοδοτημένο αντιπρόσωπο της DermLite. Σε κάποια περίπτωση μην χρησιμοποιείτε άλλη μπαταρία εκτός από αυτή που έχει σχεδιαστεί για αυτή τη μονάδα.

Μετά από εκατοντάδες χρήσεις, η μπαταρία θα φθαρεί, γεγονός που μπορεί να έχει ως αποτέλεσμα μειωμένη χωρητικότητα ή/και επέκταση κυκλών ιόντων λιθίου.

Παρακολουθήστε τα σημάδια μιας φθαρμένης μπαταρίας που μπορεί να περιλαμβάνουν μειωμένη διάρκεια ζωής της μπαταρίας, απροσδόκητους τερματισμούς λειτουργίας, ακανόνιστη συμπεριφορά ή ξαφνική απώλεια ρεύματος. Εάν παρατηρήσετε, σταματήστε τη χρήση της συσκευής και μην φορτίζετε την μπαταρία. Αντικαταστήστε την μπαταρία και απορρίψτε το πρωτότυπο σύμφωνα με τους τοπικούς κανονισμούς.

Αυτή η συσκευή είναι εξοπλισμένη με μια ένδειξη φόρτισης τεσσάρων επιπέδων (C1). Όταν η μονάδα είναι ανοιχτή και πλήρως φορτισμένη, ανάβουν και τα τέσσερα φωτάκια. Όταν απομένει λιγότερο από 75% της διάρκειας ζωής της μπαταρίας, ανάβουν τρία LED. Αν η μπαταρία έχει εξαντληθεί σε περισσότερο από το μισό, ανάβουν τα δύο LED, ενώ ένα LED δείχνει ότι απομένει λιγότερο από το 25% της χωρητικότητας της μπαταρίας.

Για την φόρτιση της συσκευής σας, συνδέστε το παρεχόμενο καλώδιο USB-C σε USB στην θύρα φόρτισης (CP) και σε οποιαδήποτε τυχόν συμβατή θύρα USB IEC 60950-1 (5V). Η ένδειξη φόρτισης (C1) αναβοσβήνει όταν φορτίζει, με τον αριθμό των κόκκινων λυχνιών

LED να αντιστοιχεί στο αντίστοιχο επίπεδο φόρτισης.

Όταν η φόρτιση έχει ολοκληρωθεί, και οι τέσσερις ενδείξεις LED είναι φωτεινές. Μετά από μια πλήρη φόρτιση, η συσκευή θα μπορεί να χρησιμοποιηθεί για περίπου 3-8 ώρες, ανάλογα με το επίπεδο φωτεινότητας που χρησιμοποιείται. Έπειτα από χρόνια χρήσης, μπορεί να θελήσετε να αντικαταστήσετε την μπαταρία, η οποία είναι διαθέσιμη μόνο από την DermLite ή από εξουσιοδοτημένο αντιπρόσωπο και πωλητή της DermLite. Για να αλλάξετε την μπαταρία, επικοινωνήστε με την DermLite ή τον τοπικό αντιπρόσωπό σας και πωλητή της DermLite.

### Αντιμετώπιση προβλημάτων

Παρακαλώ επισκεφθείτε την ιστοσελίδα [www.derm-lite.com](http://www.derm-lite.com) για τις τελευταίες πληροφορίες αντιμετώπισης προβλημάτων. Αν η συσκευή σας απαιτεί επισκευή, επισκεφθείτε την ιστοσελίδα [www.derm-lite.com/service](http://www.derm-lite.com/service) ή επικοινωνήστε με τον τοπικό αντιπρόσωπό σας και πωλητή της DermLite.

### Φροντίδα και συντήρηση

**ΠΡΟΕΙΔΟΠΟΙΗΣΗ:** Δεν επιτρέπεται καμία τροποποίηση αυτού του εξοπλισμού. Η συσκευή σας έχει σχεδιαστεί για απρόσκοπτη λειτουργία. Οι επισκευές γίνονται μόνο από εξειδικευμένο προσωπικό σέρβις.

Πριν τη χρήση σε έναν ασθενή, το εξωτερικό της συσκευής σας (εκτός από τα οπτικά μέρη) μπορεί να καθαριστεί με ισοπροπυλική αλκοόλη (70% vol.). Ο φακός πρέπει να αντιμετωπίζεται ως φωτογραφικός εξοπλισμός υψηλής ποιότητας και πρέπει να καθαρίζεται με τον συνήθη εξοπλισμό καθαρισμού των φακών και να προστατεύεται από επιβλαβείς χημικές ουσίες. Μη χρησιμοποιείτε λιπαντικά μέσα καθαρισμού ή βυθίσετε τη συσκευή σε υγρό. Μην χρησιμοποιείτε αυτόκαυστο.

Εγγύηση: 5 έτη για ανταλλακτικά και εργασία. Η μπαταρία είναι εγγυημένη για 1 έτος.

### Απόρριψη

Αυτή η συσκευή περιέχει ηλεκτρονικά και μια μπαταρία ιόντων λιθίου τα οποία πρέπει να διαχωρίζονται κατά την διάρκεια της απόρριψης και δεν πρέπει να απορρίπτονται με τα γενικά οικιακά απορρίμματα. Παρακαλούμε όπως τηρήσετε τους τοπικούς κανονισμούς απόρριψης.

Το σετ DermLite GL περιλαμβάνει: Συσκευή GL (6 πολωμένες λυχνίες LED σε δύο ομάδες, φακός 20mm 6x, φακός 25x 1,4x, ετικέτα 40 mm), καπάκι, καλώδιο φόρτισης USB-C, αποσπώμενο διαχωριστικό.

### Τεχνική Περιγραφή

Επισκεφθείτε την ιστοσελίδα [www.derm-lite.com/technical/](http://www.derm-lite.com/technical/) ή επικοινωνήστε με τον τοπικό σας αντιπρόσωπο και πωλητή της DermLite.

## ИНСТРУКЦИИ

### Предназначение

Това устройство е предназначено за медицински цели за осветяване на телесни повърхности. Използва се за неинвазивно визуално изследване на непокътната кожа.

Този продукт, работещ с батерия, е предназначен за външен преглед само в рамките на професионални здравни заведения от медицински специалисти. Проверете правилната работа на уреда преди употреба!

Не използвайте устройството, ако има видими признаци на повреда, неизправност или устройството работи по начин, който не е в съответствие с описаното в тази инструкция за употреба.

**ВНИМАНИЕ:** Не гледайте директно в LED светлината. Пациентите трябва да затворят очите си по време на прегледи.

В случай на сериозен инцидент с използването на това устройство, незабавно уведомете DermLite и, ако това се изисква от местните разпоредби, вашият национален здравен орган.

**ВНИМАНИЕ:** Не използвайте устройството в пожарна или взривоопасна зона (напр. Богата на кислород среда).

**ПРЕДУПРЕЖДЕНИЕ:** Този продукт може да ви изложи на химикали, включително метилхлорид и шестовалентен хром, за които е известно, че в Калифорния причиняват рак или репродуктивна токсичност. За повече информация посетете [www.P65Warnings.ca.gov](http://www.P65Warnings.ca.gov).

Електромагнитна съвместимост

Това устройство отговаря на изискванията за ниво на емисии и имунитет по EMC на стандарта IEC 60601-1-2: 2014. Емисионните характеристики на това оборудване го правят подходящ за използване в професионална здравна среда, както и в жилищна среда (CISPR 11 клас Б). Това оборудване предлага адекватна защита на радиокомуникационната услуга. В редки случаи на намеса в радиокомуникационната услуга може да се наложи потребителят да предприеме мерки за смекчаване, като например преместване или преориентиране на оборудването.

**ВНИМАНИЕ:** Използването на това оборудване, съседно или подредено с друго оборудване, трябва да се избягва, защото това може да доведе до неправилна работа. Ако е необходимо такова използване, това оборудване и другото оборудване трябва да се наблюдават, за да се провери дали работят нормално.

**ВНИМАНИЕ:** Използването на аксесоари, различни от тези, предоставени от производителя на това оборудване, може да доведе до повишени електромагнитни емисии или понижен електромагнитен имунитет на това оборудване и да доведе до неправилна работа.

**ВНИМАНИЕ:** Преносимите радиочестотни предаватели трябва да се използват не по-малко от 30 см (12 инча) към която и да е част от устройството. В противен случай може да се влоши работата на това оборудване.

**ВАЖНО:** Преди първоначална употреба, моля, заредете вътрешната литиево-йонна батерия. Вижте "Батерия и зареждане" за подробности.

DermLite GL е съвместимо със смартфон устройство за изследване с поляризирана

светлина, както и 6x и 1.4x увеличение.

Дръжте устройството така, че светодиодите да са насочени към кожата. Поставете устройството на ~ 25-50 мм над кожата и натиснете бутона за захранване (P), за да активирате една група светодиоди. За да активирате другата група светодиоди за другия лупа, просто натиснете отново бутона за захранване (P). Погледнете през обектива с око 25-50 мм над вашия DermLite. Преместете устройството по-близо или по-далеч от кожата, за да получите желания фокус на изображението. За да изключите устройството, натиснете и задръжте бутона за захранване (P) за около една секунда; уредът се изключва автоматично след 3 минути. За да ви помогне да определите размера на кожата лезия, устройството има 40 мм скала (MM), вградена в корпуса си.

Шапка с козирка.

За да защитите оптичните зони след употреба, плъзнете капачката (C) върху вашия уред. По време на употреба капачката може да бъде прикрепена към другия край на края на устройството.

Фотография.

DermLite GL може да бъде прикрепен към мобилни устройства с помощта на адаптери DermLite® (продава се отделно). Преди да правите снимки при по-голямото (6x) увеличение, прикрепете дистанционера (S), като гарантирате, че той се подравнява с отреза (N).

Батерия и зареждане

**ВНИМАНИЕ:** Това устройство използва специална 3,7 V 670 mAh литиево-йонна батерия, която може да бъде закупена само от DermLite или от оторизиран дилър на DermLite. При никакви обстоятелства не използвайте друга батерия, различна от предназначенията за това устройство.

След стотици употреби батерията ще се влоши, което може да доведе до намален капацитет и/или разширяване на литиево-йонните клетки. Наблюдавайте признаци на влошена батерия, които могат да включват намален живот на батерията, неочаквани изключения, непостоянно поведение или внезапна загуба на захранване. Ако се наблюдава, спрете да използвате устройството и не зареждайте батерията. Сменете батерията и изхвърлете оригинала в съответствие с местните разпоредби.

Това устройство е оборудвано с четиристепенен индикатор за зареждане (CI). Когато устройството е включено и напълно заредено, всички четири светодиода светват. Когато остане по-малко от 75% от живота на батерията, три светодиода светват. Ако е изтощена повече от половината батерия, светват два светодиода, докато един светодиод показва, че остава по-малко от 25% от капацитета на батерията. За да зареждате устройството си, свържете предоставения USB-C към USB кабел към порта за зареждане (CP) и всеки USB порт, съвместим с IEC 60950-1 (5V). Индикаторът за зареждане (CI) импулсира, за да посочи зареждането, като броят на импулсните светодиоди съответства на нивото на зареждане. Когато зареждането приключи, всички четири индикаторни светодиода

светят. След години употреба може да пожелаете да поставите отново батерията, която е достъпна директно от DermLite или от оторизиран дилър на DermLite. За да смените батерията, свържете се с DermLite или с вашия местен DermLite дилър.

Отстраняване на неизправности: Моля, проверете [www.derm-lite.com](http://www.derm-lite.com) за най-актуална информация за отстраняване на проблеми. Ако вашето устройство изисква обслужване, посетете [www.derm-lite.com/service](http://www.derm-lite.com/service) или се свържете с вашия местен DermLite дилър.

Грижи и поддръжка  
**ВНИМАНИЕ:** Не се допускат модификации на това оборудване.

Вашето устройство е проектирано за безпроблемна работа. Ремонтите трябва да се извършват само от квалифициран сервизен персонал.

Преди употреба върху пациент, външната част на вашето устройство (с изключение на оптичните части) може да се избърше чисто с изопропилов алкохол (70 обемни процента). Обективът трябва да се третира като висококачествено фотографско оборудване и да се почиства със стандартно оборудване за почистване на обектива и да се защитава от вредни химикали. Не използвайте абразивни почистващи препарати и не потапяйте устройството в течност. Не автоклавирайте.

Гаранция: 5 години за части и труд. Батерията е с гаранция за 1 година.

Изхвърляне: Това устройство съдържа електроника и литиево-йонна батерия, които трябва да бъдат отделени за изхвърляне и да не бъдат изхвърляни с битови отпадъци. Моля, спазвайте местните разпоредби за изхвърляне.

Комплектът DermLite GL включва: GL устройство (6 поляризирани светодиода в две групи, 20 mm 6x обектив, 25 mm 1.4x обектив, 40 mm релефна измервателна скала), капачка, USB към USB-C кабел за зареждане, фиксиращ дистанционер.

Техническо описание: Посетете [www.derm-lite.com/technical](http://www.derm-lite.com/technical) или се свържете с местния дилър на DermLite.

# ИНСТРУКЦИИ

## Предполагаемое использование

Этот прибор предназначен для медицинских целей для освещения поверхностей тела. Используется для неинвазивного визуального осмотра неповрежденной кожи.

Этот продукт с батарейным питанием предназначен для внешнего осмотра только в профессиональных медицинских учреждениях медицинскими работниками.

Перед использованием проверьте корректность работы устройства! Не используйте устройство, если имеются видимые признаки повреждения, неисправности или если устройство работает не так, как описано в данной инструкции по эксплуатации.

**ВНИМАНИЕ:** Не смотрите прямо на светодиодный свет. Пациенты должны закрывать глаза во время обследования.

В случае серьезного инцидента с использованием этого устройства немедленно уведомите DermLite и, если этого требуют местные правила, ваш национальный орган здравоохранения.

**ПРЕДУПРЕЖДЕНИЕ.** Не используйте устройство в местах пожара или взрыва (например, в среде, богатой кислородом). **ВНИМАНИЕ!** Этот продукт может подвергнуть вас воздействию химических веществ, включая хлористый метилен и шестивалентный хром, которые, как известно в штате Калифорния, вызывают рак или репродуктивную токсичность. Для получения дополнительной информации посетите сайт [www.P65Warnings.ca.gov](http://www.P65Warnings.ca.gov).

**Электромагнитная совместимость**  
Данное устройство соответствует требованиям уровня электромагнитной совместимости и уровня помехоустойчивости стандарта МЭК 60601-1-2: 2014. Излучающие характеристики этого оборудования делают его пригодным для использования в профессиональной медицинской среде, а также в жилых помещениях (CISPR 11, класс B). Это оборудование обеспечивает адекватную защиту радиосвязи. В редких случаях возникновения помех для службы радиосвязи пользователь может потребоваться принять меры по смягчению, такие как перемещение или переориентация оборудования. **ПРЕДУПРЕЖДЕНИЕ.** Следует избегать использования данного оборудования рядом с другим оборудованием или в сочетании с другим оборудованием, так как это может привести к неправильной работе. Если такое использование необходимо, это оборудование и другое оборудование должны быть проверены, чтобы убедиться, что они работают нормально.

**ПРЕДУПРЕЖДЕНИЕ.** Использование принадлежностей, отличных от тех, которые предоставлены производителем данного оборудования, может привести к увеличению электромагнитных излучений или снижению электромагнитной помехоустойчивости данного оборудования и неправильной эксплуатации. **ПРЕДУПРЕЖДЕНИЕ.** Переносные радиочастотные передатчики следует использовать на расстоянии не менее 30 см (12 дюймов) от любой части устройства. В противном случае это может привести к снижению производительности этого оборудования.

**ВАЖНО:** Перед первым использованием, пожалуйста, зарядите внутреннюю литий-ионную батарею. См. «Аккумулятор и зарядка» для получения подробной информации.

DermLite GL - это совместимое с смартфоном устройство для осмотра с поляризованным светом и увеличением 6x и 1,4x.

Держите устройство так, чтобы светодиоды были направлены на кожу. Расположите устройство на расстоянии ~ 25-50 мм над кожей и нажмите кнопку питания (P), чтобы активировать одну группу светодиодов. Чтобы активировать другую группу светодиодов для другого увеличительного объектива, просто снова нажмите кнопку питания (P). Посмотрите в объектив на 25-50 мм выше вашего DermLite. Переместите устройство ближе или дальше от кожи, чтобы получить желаемый фокус изображения. Чтобы выключить устройство, нажмите и удерживайте кнопку питания (P) около одной секунды; устройство выключается автоматически через 3 минуты. Чтобы помочь вам приблизиться к размеру поражения кожи, в корпусе устройства имеется шкала 40 мм (MM).

**Кепка.**  
Чтобы защитить оптические области после использования, наденьте крышку (C) на устройство. Во время использования запячок может быть надет на другой конец устройства.

**Фотография.**  
DermLite GL можно подключать к мобильным устройствам с помощью адаптеров DermLite® (продается отдельно). Прежде чем делать фотографии с большим (6x) увеличением, прикрепите проставку (S), следя за тем, чтобы она совпала с выемкой (N).

**Аккумулятор и зарядка**  
**ВНИМАНИЕ.** В этом устройстве используется специальный литий-ионный аккумулятор напряжением 3,7 В, 670 мАч, который можно приобрести только у DermLite или у авторизованного дилера DermLite. Ни при каких обстоятельствах не используйте другую батарею, кроме той, которая предназначена для данного устройства.

После сотен использований аккумулятор придет в негодность, что может привести к снижению емкости и/или расширению литий-ионного элемента. Отслеживайте признаки изношенности батареи, которые могут включать сокращение срока службы батареи, неожиданные отключения, нестабильное поведение или внезапную потерю питания. Если это наблюдается, прекратите использование устройства и не заряжайте аккумулятор. Замените батарею и утилизируйте оригинал в соответствии с местными правилами. Это устройство оснащено четырехуровневым индикатором заряда (CI). Когда устройство включено и полностью заряжено, загораются все четыре светодиода. Если срок службы батареи составляет менее 75%, горят три светодиода. Если разряжена более половины батареи, горят два светодиода, а один светодиод указывает, что осталось менее 25% емкости батареи. Для зарядки

устройства подключите прилагаемый кабель USB-C к USB-порту к порту для зарядки (CP) и к любому порту USB, совместимому с IEC 60950-1 (5 В). Индикатор заряда (CI) пульсирует для индикации зарядки, причем количество пульсирующих светодиодов соответствует уровню заряда. Когда зарядка завершена, горят все четыре светодиода индикатора. После нескольких лет использования вы можете заменить батарею, которую можно приобрести только у DermLite или у официального дилера DermLite. Чтобы заменить батарею, свяжитесь с DermLite или местным дилером DermLite.

**Устранение неисправностей**  
Пожалуйста, проверьте [dermlite.com](http://dermlite.com) для самой последней информации об устранении неполадок. Если ваше устройство требует обслуживания, посетите сайт [www.dermlite.com/service](http://www.dermlite.com/service) или обратитесь к местному дилеру DermLite.

**Уход и обслуживание**  
**ВНИМАНИЕ:** Модификация данного оборудования не допускается. Ваше устройство предназначено для бесперебойной работы. Ремонт должен выполняться только квалифицированным обслуживающим персоналом.

**Уборка**  
Внешний вид вашего устройства, за исключением оптических частей, может быть вытерт чистым изопропиловым спиртом (70 об.%) Перед использованием на пациенте. Объектив следует рассматривать как высококачественное фотографическое оборудование и очищать стандартным оборудованием для чистки объективов и защищать от вредных химических веществ. Не используйте абразивные материалы на любой части оборудования и не погружайте устройство в жидкость. Не автоклавируйте.

**Гарантия:** 5 лет на запчасти и работы. Батарея имеет гарантию 1 год.

**Утилизация**  
Это устройство содержит электронику и литий-ионную батарею, которые должны быть отделены для утилизации и не должны утилизироваться вместе с обычными бытовыми отходами. Пожалуйста, соблюдайте местные правила утилизации.

Набор DermLite GL включает в себя: Устройство GL (6 поляризованных светодиодов в двух группах, 20-миллиметровая 6-кратная линза, 25-миллиметровая 1,4-кратная линза, 40-миллиметровая измерительная шкала с двусторонней печатью), крышка, зарядный кабель USB-USB-C, защелкивающаяся проставка.

**Техническое описание**  
Посетите [www.dermlite.com/technical](http://www.dermlite.com/technical) или обратитесь к местному дилеру DermLite.

# Інструкції

## Передбачуване використання

Цей пристрій призначений для медичних цілей для освітлення поверхонь тіла. Застосовується для неінвазивного візуального огляду неущожденної шкіри.

Цей виріб, що працює від акумуляторів, призначений для зовнішнього огляду медичними працівниками лише у професійних закладах охорони здоров'я. Перед використанням перевірте правильність роботи пристрою! Не використовуйте пристрій, якщо є видимі ознаки пошкодження, несправності або якщо пристрій працює у спосіб, що не відповідає тому, що описано в цій інструкції з використання.

**ПОПЕРЕДЖЕННЯ:** Не дивіться прямо у світлодіодне світло. Під час обстеження пацієнти повинні закрити очі. У випадку серйозного інциденту з використанням цього пристрою негайно повідомте про це DermLite та, якщо це вимагається місцевими нормами, ваш національний орган охорони здоров'я. **ПОПЕРЕДЖЕННЯ:** Не використовуйте пристрій у зоні пожежі чи вибухонебезпеки (наприклад, у середовищі, багатому киснем).

**ПОПЕРЕДЖЕННЯ:** Цей продукт може піддавати дії хімічних речовин, включаючи метилхлорид та шестивалентний хром, які, як відомо, штату Каліфорнія викликають рак або репродуктивну токсичність. Для отримання додаткової інформації відвідайте [www.P65Warnings.ca.gov](http://www.P65Warnings.ca.gov).

Електромагнітна сумісність  
Цей пристрій відповідає вимогам щодо викидів EMC та рівня імунітету стандарту IEC 60601-1-2: 2014. Характеристики викидів цього обладнання роблять його придатним для використання в професійних медичних та житлових умовах (CISPR 11 класу B). Це обладнання забезпечує належний захист радіозв'язку. У рідкісних випадках перешкод для служби радіозв'язку користувачеві може знадобитися вжити заходів щодо пом'якшення ситуації, таких як переміщення або переорієнтація обладнання.

**ПОПЕРЕДЖЕННЯ:** Слід уникати використання цього обладнання, розташованого поруч з іншим обладнанням або складеного з ним, оскільки це може призвести до неправильної роботи. Якщо таке використання є необхідним, слід спостерігати за цим обладнанням та іншим обладнанням, щоб переконатися, що вони працюють нормально.

**ПОПЕРЕДЖЕННЯ:** Використання аксесуарів, крім тих, що надані виробником цього обладнання, може призвести до збільшення електромагнітних випромінювань або зниження електромагнітної стійкості цього обладнання та призвести до неправильної роботи.

**ПОПЕРЕДЖЕННЯ:** Портативні радіочастотні передавачі слід використовувати не ближче 30 см (12 дюймів) до будь-якої частини пристрою.

Інакше це може призвести до погіршення експлуатаційних характеристик цього обладнання.

**ВАЖЛИВО:** Перед початковим використанням зарядіть внутрішню літій-іонну батарею. Детальніше див. У розділі «Акумулятор та зарядка».

DermLite GL - сумісний із смартфоном пристрій для дослідження поляризованого світла зі збільшенням 6x та 1,4x.

Тримайте DermLite GL так, щоб світлодіоди були спрямовані на шкіру. Розташуйте пристрій на 25-50 мм над шкірою та натисніть кнопку живлення (P), щоб активувати одну групу світлодіодів. Щоб активувати іншу групу світлодіодів для іншої збільшувальної лінзи, просто натисніть кнопку живлення (P) ще раз. Подивіться крізь лінзу оком на 25-50 мм над вашим DermLite. Перемістіть пристрій ближче або далі від шкіри, щоб отримати бажаний фокус зображення. Щоб вимкнути DermLite, натисніть і утримуйте кнопку живлення (P) приблизно одну секунду; пристрій автоматично вимикається через 3 хвилини. Щоб допомогти вам наблизити розмір ураження шкіри, пристрій має 40-міліметрову шкалу (MM), вбиту в його корпус.

**Кап**  
Щоб захистити оптичні зони після використання, насуньте кришку (C) на пристрій. Під час використання ковпачок можна прикріпити до іншого кінця вашого DermLite.

**Фотографія**  
DermLite GL можна підключати до мобільних пристроїв за допомогою адаптерів DermLite (продається окремо). Перед фотографуванням із більшим (6-кратним) збільшенням, прикріпіть розпірку (S), переконавшись, що вона вирівнюється з вирізом (N).

**Акумулятор і зарядка**  
**УВАГА:** цей пристрій використовує спеціальний літій-іонний акумулятор 3,7 В 670 мАг, який можна придбати лише в DermLite або в авторизованого дилера DermLite. За жодних обставин не використовуйте іншу батарею, крім тієї, що призначена для цього пристрою.

Після сотень використання батарея погіршиться, що може призвести до зменшення ємності та/або розширення літій-іонного елемента. Відстежуйте ознаки пошкодження батареї, які можуть включати скорочення терміну служби батареї, несподівані вимкнення, нестабільну поведінку або раптову втрату живлення. Якщо це спостерігається, припиніть використання пристрою та не заряджайте акумулятор. Замініть батарею та утилізуйте оригінал відповідно до місцевих норм. Цей пристрій оснащений чотирирівневим індикатором заряду (CI). Коли пристрій увімкнено і повністю заряджено,

загоряються всі чотири світлодіоди. Коли залишається менше 75% часу автономної роботи, загоряються три світлодіоди. Якщо більше половини акумулятора розряджено, два світлодіоди світяться, тоді як один світлодіод вказує, що залишається менше 25% ємності акумулятора. Щоб зарядити пристрій, підключіть USB-C до USB-кабелю, що входить до комплекту, до зарядного порту (CP) та будь-якого USB-порту, сумісного з IEC 60950-1 (5 В). Індикатор заряду (CI) імпульсує, щоб вказати зарядку, із числом пульсуючих світлодіодів, що відповідає рівню заряду. Коли зарядка завершена, усі чотири світлодіодні індикатори світяться. Після багатьох років використання, можливо, ви захочете замінити акумулятор, який доступний лише безпосередньо у DermLite або в уповноваженого дилера DermLite. Щоб замінити акумулятор, зверніться до DermLite або до місцевого дилера DermLite.

**Вирішення проблем**  
Будь ласка, перевірте [www.dermlite.com](http://www.dermlite.com), щоб отримати найсвіжішу інформацію щодо усунення несправностей. Якщо ваш пристрій потребує обслуговування, відвідайте [www.dermlite.com/service](http://www.dermlite.com/service) або зв'яжіться з місцевим дилером DermLite.

**Догляд та обслуговування**  
**ПОПЕРЕДЖЕННЯ:** Не допускається модифікація цього обладнання. Ваш пристрій розроблений для безперебійної роботи. Ремонт повинен проводити тільки кваліфікований сервісний персонал.

**Прибирання**  
Зовнішній вигляд пристрою, крім оптичних деталей, перед використанням на пацієнті можна протирати ізопропіловим спиртом (70 об.%). Об'єктив слід розглядати як високоякісне фотообладнання та чистити стандартним обладнанням для чищення об'єктів та захищати від шкідливих хімічних речовин. Не використовуйте абразивний матеріал на будь-якій частині обладнання та не занурюйте пристрій у рідину. Не автоклауйте.

**Гарантія:** 5 років на деталі та робочу силу. Гарантія на батарею становить 1 рік.

**Утилізація**  
Цей пристрій містить електроніку та літій-іонну батарею, які потрібно відокремити для утилізації та не можна викидати разом із побутовими відходами. Будь ласка, дотримуйтесь місцевих правил утилізації.

**Набір DermLite GL включає:**  
Приціл GL (6 поляризованих світлодіодів у двох групах, об'єктив 20 мм 6x, об'єктив 25 мм 1,4x, вимірювальна шкала 40 мм), кришка, зарядний кабель від USB до USB-C, закріплюється проставка

**Технічний опис**  
Відвідайте [www.dermlite.com/technical](http://www.dermlite.com/technical) або зв'яжіться з місцевим дилером DermLite.

## 명령

### 사용 목적

이 장치는 신체 표면을 비추는 의료 목적으로 설계되었습니다. 손상되지 않은 피부의 비 침습적 육안 검사에 사용됩니다.

이 배터리 작동 제품은 의료 전문가가 전문 의료 시설 내에서만 외부 검사를 수행하도록 설계되었습니다.

사용하기 전에 장치의 올바른 작동을 확인하십시오!

눈에 띄는 손상, 오작동 징후가 있거나 장치가 이 사용 지침에 설명된 것과 일치하지 않는 방식으로 작동하는 경우 장치를 사용하지 마십시오.

주의: LED 표시등을 직접 보지 마십시오. 환자는 검사 중에 눈을 감아야 합니다.

이 장치를 사용하여 심각한 사고가 발생한 경우 즉시 DermLite에 알리고 현지 규정에 따라 필요한 경우 국가 보건 당국에 알리십시오.

주의: 화재 또는 폭발 위험 구역(예: 산소가 많은 환경)에서 장치를 사용하지 마십시오.

경고: 이 제품은 암 또는 생식 독성을 유발하는 것으로 캘리포니아 주에 알려진 메틸렌 클로라이드 및 6가 크롬을 포함한 화학 물질에 노출 될 수 있습니다. 자세한 정보는 [www.P65Warnings.ca.gov](http://www.P65Warnings.ca.gov)를 방문하십시오.

### 전자기 호환성

이 장치는 표준 IEC 60601-1-2 : 2014의 EMC Emissions and Immunity 레벨 요구 사항을 준수합니다. 이 장비의 방출 특성으로 인해 전문 의료 환경 및 주거 환경(CISPR 11 Class B)에서 사용하기에 적합합니다. 이 장비는 무선 통신 서비스를 적절히 보호합니다. 드물게 무선 통신 서비스에 간섭이 발생하는 경우 사용자는 장비를 재배치하거나 방향을 바꾸는 등의 완화 조치를 취해야 합니다. 경고: 이 장비는 다른 장비와 인접하거나 쌓아 놓은 상태에서 사용하지 마십시오. 제대로 작동하지 않을 수 있습니다. 그러한 사용이 필요한 경우, 이 장비와 다른 장비는 정상적으로 작동하는지 확인해야 합니다.

경고: 이 장비 제조업체에서 제공 한 액세서리 이외의 액세서리를 사용하면 전자기 방출이 증가하거나 이 장비의 전자기 내성이 감소하여 제대로 작동하지 않을 수 있습니다.

경고: 휴대용 RF 송신기는 장치의 어느 부분과도 30cm (12 인치) 이상 떨어져서는 안 됩니다. 그렇지 않으면 이 장비의 성능이 저하 될 수 있습니다.

중요: 처음 사용하기 전에 내부 리튬 이온 배터리를 충전하십시오. 자세한 내용은 "배터리 및 충전"을 참조하십시오.

DermLite GL은 편광과 6 배 및 1.4 배 배율의 스마트폰 호환 검사 장치입니다.

LED가 피부를 향하도록 장치를 잡습니다. 피부 위 ~ 25-50mm 위에 장치를 놓고 전원 버튼 (P)을 눌러 한 그룹의 LED

를 활성화합니다. 다른 확대 렌즈의 다른 LED 그룹을 활성화하려면 전원 버튼 (P)을 다시 누르십시오. DermLite 위로 25-50mm의 눈으로 렌즈를 살펴보십시오. 원하는 이미지 초점을 얻으려면 장치를 피부에서 더 가까이 또는 멀리 떨어 뜨려 놓으십시오. 장치를 끄려면 전원 버튼 (P)을 약 1 초 동안 누르십시오. 기기는 3 분 후에 자동으로 꺼집니다. 피부 병변의 크기를 대략적으로 나타 내기 위해 이 장치에는 하우징에 40mm 스케일 (MM)의 양각이 있습니다.

### 캡

사용 후 광학 영역을 보호하려면 장치 위로 캡 (C)을 밀니다. 사용 중에 캡을 장치의 다른 쪽 끝에 부착 할 수 있습니다.

### 사진술

DermLite GL 어댑터는 DermLite® 어댑터 (별매)를 사용하여 모바일 장치에 부착 될 수 있습니다. 더 높은 (6 배) 배율로 사진을 찍기 전에 스페이스 (S)를 부착하여 노치 (N)와 정렬되도록하십시오.

### 배터리 및 충전

주의: 이 장치는 특수 3.7V 1300 mAh 리튬 이온 배터리를 사용합니다. 이 배터리는 DermLite 또는 공인 DermLite 대리점에서만 구입할 수 있습니다. 어떠한 경우에도 본 장치용으로 설계된 배터리 이외의 다른 배터리를 사용하지 마십시오.

수백 번 사용하면 배터리 성능이 저하되어 용량 감소 및/또는 리튬 이온 셀 확장이 발생할 수 있습니다. 배터리 수명 감소, 예상치 못한 종료, 비정상적인 동작 또는 감작스러운 전력 손실 등을 포함할 수 있는 성능 저하된 배터리의 징후를 모니터링합니다. 관찰된 경우 장치 사용을 중지하고 배터리를 충전하지 마십시오. 배터리를 교체하고 현지 규정에 따라 원본을 폐기하십시오.

이 장치에는 4 단계 충전 표시기 (CI)가 장착되어 있습니다. 장치가 켜져 있고 완전히 충전되면 4 개의 LED가 모두 켜집니다. 배터리 수명의 75 % 미만이 남아 있으면 3 개의 LED가 켜집니다. 배터리가 절반 이상 소모되면 두 개의 LED가 켜지고 단일 LED는 배터리 용량의 25 % 미만이 남아 있음을 나타냅니다. 장치를 충전하려면 제공된 USB-C-USB 케이블을 충전 포트 (CP) 및 IEC 60950-1 호환 (5V) USB 포트에 연결하십시오. 충전 표시기 (CI)는 충전 레벨에 해당하는 펄스 LED 수와 함께 충전을 나타 내기 위해 펄싱됩니다. 충전이 완료되면 4 개의 표시기 LED가 모두 켜집니다. 몇 년 동안 사용한 후에는 배터리를 교체 할 수 있습니다. 이 배터리는 DermLite 또는 공인 DermLite 대리점에서만 직접 구입할 수 있습니다. 배터리를 교체하려면 DermLite 또는 해당 지역의 DermLite 대리점에 문의하십시오.

문제 해결 최신 문제 해결 정보는 [\[lite.com\]\(http://lite.com\)을 확인하십시오. 장치를 수리해야 하는 경우 \[www.derm-lite.com/service\]\(http://www.derm-lite.com/service\)를 방문하거나 해당 지역의 DermLite 대리점에 문의하십시오.](http://derm-</a></p>
</div>
<div data-bbox=)

### 관리 및 유지 보수

경고: 이 장비의 개조는 허용되지 않습니다.

장치는 문제없이 작동하도록 설계되었습니다. 수리는 자격을 갖춘 서비스 직원 만 수행해야 합니다.

### 청소

광학 부품을 제외한 장치 외부는 환자에게 사용하기 전에 이소 프로필 알코올 (70 % vol.)로 깨끗하게 닦을 수 있습니다. 렌즈는 고품질 사진 장비로 취급해야 하며 표준 렌즈 청소 장비로 청소하고 유해 화학 물질로부터 보호해야 합니다. 장비의 어느 부분에도 연마재를 사용하거나 장치를 액체에 담그지 마십시오. 고압 멸균하지 마십시오.

보증: 부품 및 인건비 5 년 배터리는 1 년 간 보증됩니다.

### 폐기

이 장치에는 전자 제품과 리튬 이온 배터리가 포함되어 있으며 폐기 용으로 분리해야 하며 일반 가정 쓰레기와 함께 폐기해서는 안 됩니다. 현지 폐기 규정을 준수하십시오.

DermLite GL 세트에는 다음이 포함됩니다:

GL 장치 (두 그룹에 6 개의 편광 LED, 20mm 6x 렌즈, 25mm 1.4x 렌즈, 40mm 디보스 측정 스케일), 캡, USB-USB-C 충전 케이블, 스냅 온 스페이스.

### 기술 설명

[www.derm-lite.com/technical](http://www.derm-lite.com/technical)을 방문하거나 가까운 DermLite 대리점에 문의하십시오.

# 説明書

## 使用目的

このデバイスは、体の表面を照らす医療目的を目的としています。それは無傷の皮膚の非侵襲的目視検査に使用されません。

この電池式製品は、医療専門家による専門医療施設内での外部検査用に設計されています。

使用前にデバイスが正しく動作することを確認してください。

目に見える損傷や故障の兆候がある場合、またはデバイスがこの使用説明書に記載されている内容と一致しない方法で動作する場合は、デバイスを使用しないでください。

注意：LEDライトを直接見ないでください。患者は検査中に目を閉じなければなりません。

このデバイスの使用で重大な事故が発生した場合は、DermLiteにすぐに通知し、現地の規制が必要な場合は、各国の保健当局に通知してください。

注意：火災や爆発の危険がある場所（酸素が豊富な環境など）でデバイスを使用しないでください。

警告：この製品は、カリフォルニア州で癌または生殖毒性を引き起こすことが知られている塩化メチレンや六価クロムなどの化学物質にさらされる可能性があります。詳細については、[www.P65Warnings.ca.gov](http://www.P65Warnings.ca.gov)にアクセスしてください。

## 電磁両立性

このデバイスは、標準のIEC 60601-1-2：2014のEMCエミッションおよびイミューニティレベルの要件に準拠しています。

この装置のエミッション特性は、住宅環境だけでなくプロのヘルスケア環境（CISPR 11クラスB）での使用に適しています。この機器は、無線通信サービスを適切に保護します。無線通信サービスへの干渉がまれに発生した場合、ユーザーは、機器の再配置や方向変更などの緩和策を講じる必要がある場合があります。警告：この装置を他の装置に隣接して、または積み重ねて使用すると、不適切な動作を引き起こす可能性があるため、使用を避けてください。そのような使用が必要な場合は、この装置および他の装置を観察して、それらが正常に動作していることを確認する必要があります。

警告：この機器の製造元が提供するもの以外のアクセサリを使用すると、電磁放射が増加したり、この機器の電磁耐性が低下したりして、不適切な動作を引き起こす可能性があります。

警告：ポータブルRFトランスミッターは、デバイスのどの部分からも30cm（12インチ）以上離れて使用しないでください。そうしないと、この機器のパフォーマンスが低下する可能性があります。

重要：最初に使用する前に、内蔵リチウムイオンバッテリーを充電してください。詳細については、「バッテリーと充電」を参照してください。

DermLite GLは、偏光と倍率6倍および1.4倍のスマートフォン対応の検査デバイスです。

LEDが皮膚に向けられるようにデバイスを保持します。デバイスを皮膚の約25～50mm上に置き、電源ボタン（P）を押してLEDの1つのグループをアクティブにします。他の拡大レンズのLEDの他のグループをアクティブにするには、電源ボタン（P）をもう一度押します。DermLiteの25～50mm上でレンズを覗きます。デバイスを皮膚に近づけたり遠ざけたりして、目的の画像の焦点を合わせます。デバイスの電源を切るには、電源ボタン（P）を約1秒間押し続けます。ユニットは3分後に自動的にオフになります。皮膚病変のサイズを概算するために、デバイスのハウジングには40mmスケール（MM）のデボス加工が施されています。

## キャップ

使用後に光学領域を保護するには、ユニット（C）をユニットの上にスライドさせます。使用中は、キャップをデバイスのもう一方の末端に取り付けることができます。

## 写真

DermLite GLは、DermLite@アダプター（別売）を使用してモバイルデバイスに接続できます。高倍率（6倍）で写真を撮る前に、スペーサー（S）を取り付けて、ノッチ（N）に合わせてください。

## バッテリーと充電

注意：このデバイスは特別な3.7V 1300mAhリチウムイオンバッテリーを使用しています。このバッテリーは、DermLiteまたはDermLite認定ディーラーからのみ購入できます。いかなる場合でも、本機専用のバッテリー以外は使用しないでください。

何百回も使用するとバッテリーが劣化し、容量の低下やリチウムイオン電池の膨張が起こる可能性があります。バッテリー寿命の低下、予期しないシャットダウン、不安定な動作、突然の電源喪失など、バッテリーの劣化の兆候を監視します。観察された場合は、デバイスの使用を中止し、バッテリーを充電しないでください。バッテリーを交換し、元のバッテリーは地域の規制に従って廃棄してください。

このデバイスには、4レベルの充電インジケータ（CI）が装備されています。ユニットの電源を入れて完全に充電すると、4つのLEDがすべて点灯します。バッテリーの寿命が75%未満になると、3つのLEDが点灯します。バッテリーの半分以上が消耗すると、2つのLEDが点灯しますが、1つのLEDはバッテリー容量の25%未満が残っていることを示します。デバイスを充電するには、付属のUSB-C-USBケーブルを充電ポート（CP）およびIEC

60950-1準拠（5V）USBポートに接続します。充電インジケータ（CI）は、充電レベルを示すパルスLEDの数で充電を示すためにパルスします。充電が完了すると、4つのインジケータLEDがすべて点灯します。長年使用した後、バッテリーを交換することをお勧めします。このバッテリーは、DermLiteまたは正規のDermLiteディーラーから直接入手できます。バッテリーを交換するには、DermLiteまたはお近くのDermLiteディーラーにお問い合わせください。

のトラブルシューティング 最新のトラブルシューティング情報については、[dermlite.com](http://dermlite.com)を確認してください。デバイスの修理が必要な場合は、[www.dermlite.com/service](http://www.dermlite.com/service)にアクセスするか、最寄りのDermLiteディーラーにお問い合わせください。

## お手入れとメンテナンス

警告：この装置の改造は許可されていません。

お使いのデバイスは、問題のない操作ができるように設計されています。修理は、資格のあるサービス担当者のみが行う必要があります。

## クリーニング

患者に使用する前に、光学部品を除くデバイスの外側をイソプロピルアルコール（70%vol.）で拭いてください。レンズは高品質の写真機器として扱い、標準のレンズクリーニング機器でクリーニングし、有害な化学物質から保護する必要があります。装置のどの部分にも研磨材を使用したり、デバイスを液体に浸したりしないでください。オートクレーブしないでください。

保証：部品および労働に対して5年。バッテリーは1年間保証されます。

## 廃棄

このデバイスには、電子機器とリチウムイオン電池が含まれています。リチウムイオン電池は廃棄するために分離する必要があります。一般家庭ごみと一緒に廃棄することはできません。現地の廃棄規制を遵守してください。

DermLite GLセットには次のものが含まれます。GLデバイス（2つのグループの6つの偏光LED、20mm 6xレンズ、25mm 1.4xレンズ、40mmデボス測定スケール）、キャップ、USB to USB-C充電ケーブル、スナップオンスペーサー。

## 技術説明

[www.dermlite.com/technical](http://www.dermlite.com/technical)にアクセスするか、最寄りのDermLiteディーラーにお問い合わせください。

# 使用说明

## 有可能的使用

该设备旨在用于医疗目的，以照亮身体表面。它用于完整皮肤的非侵入性视觉检查。

该电池供电产品仅设计用于医疗专业人员在专业医疗机构内进行的外部检查。

使用前检查设备操作是否正确！

如果存在明显的损坏、故障迹象，或者设备的运行方式与本使用说明中描述的不符，请勿使用该设备。

注意：请勿直视LED灯。患者在检查过程中必须闭上眼睛。

如果在使用此设备时发生严重事故，请立即通知DermLite，并在当地法规要求的情况下通知您的国家卫生部门。

注意：请勿在有火灾或爆炸危险的区域（例如，富氧环境）中使用设备。

警告：本产品可使您暴露于加利福尼亚州已知会引起癌症或生殖毒性的化学物质，包括二氯甲烷和六价铬。有关更多信息，请访问[www.P65Warnings.ca.gov](http://www.P65Warnings.ca.gov)。

## 电磁兼容

此设备符合标准IEC 60601-1-2：2014的EMC辐射和抗扰等级要求。该设备的发射特性使其适合在专业医疗保健环境以及住宅环境中使用（CISPR 11 B类）。该设备为无线电通信服务提供了足够的保护。在极少数情况下，会干扰无线电通信服务，用户可能需要采取缓解措施，例如重新放置设备或重新定向设备。警告：应避免在与其他设备相邻或与之堆叠的情况下使用此设备，因为这可能会导致操作不当。如果有必要使用此设备，则应观察本设备和其他设备以确保它们正常运行。警告：使用本设备制造商提供的附件以外的附件可能会导致电磁辐射增加或本设备的电磁抗扰性降低，并导致操作不当。

警告：便携式RF发射器的使用距离设备的任何部分都不应少于30厘米（12英寸）。否则，可能会导致设备性能下降。

重要信息：初次使用前，请给内置锂离子电池充电。有关详细信息，请参见“电池和充电”。

DermLite GL是智能手机兼容的检查设备，具有偏振光，放大倍数分别为6倍和1.4倍。

握住设备，使LED对准皮肤。将设备放在皮肤上方约25-50mm的位置，然后按电源按钮（P）以激活一组LED。要激活另一个放大镜头的另一组LED，只需再次按下电源按钮（P）。眼睛在DermLite上方25-50mm处，直视镜头。将设备移近或移开皮肤以获得所需的图像聚焦。要关闭设备，请按住电源按钮（P）约一秒钟；然后按一下。3分钟后本机将自动关闭。为了帮助您估计皮肤病变的大小，该设备的外壳上刻有40mm的刻度（MM）。

## 帽。

为了在使用后保护光学区域，请将盖子（C）滑到设备上。在使用过程中，可以将盖子盖在设备的另一尾端上。

## 摄影。

可以使用DermLite®适配器（另售）将DermLite GL连接到移动设备。在以较高的（6x）放大倍率拍照之前，请安装垫片（S），确保其与凹口（N）对齐。

## 电池和充电

注意：本设备使用特殊的3.7V 1300mAh锂离子电池，只能从DermLite或授权的DermLite经销商处购买。在任何情况下都不要使用除为本装置设计的电池以外的其他电池。

经过数百次使用后，电池会退化，这可能会导致容量降低和/或锂离子电池膨胀。监视电池老化的迹象，其中可能包括电池寿命缩短、意外关机、行为异常或突然断电。如果发现，请停止使用该设备并且不要给电池充电。更换电池并按照当地法规处理原电池。

该设备配备了四级充电指示器（CI）。当本机打开并充满电时，所有四个LED点亮。当剩余电池寿命不足75%时，三个LED会亮起。如果电池电量消耗了一半以上，则两个LED会亮起，而单个LED则表示电池剩余容量不足25%。要为设备充电，请将随附的USB-C到USB电缆连接到充电端口（CP）和任何符合IEC 60950-1的（5V）USB端口。充电指示器（CI）脉冲指示充电，脉冲LED的数量与充电水平相对应。充电完成后，所有四个指示灯均点亮。使用多年后，您可能希望更换电池，该电池只能从DermLite或DermLite授权经销商处直接获得。要更换电池，请联系DermLite或您当地的DermLite经销商。

## 故障排除

请访问[dermlite.com](http://dermlite.com)获取最新的故障排除信息。如果您的设备需要维修，请访问[www.dermlite.com/service](http://www.dermlite.com/service)或联系当地的DermLite经销商。

## 保养与维护

警告：禁止改装该设备。

您的设备设计为无故障运行。只能由合格的维修人员进行维修。

## 清洁

在对患者使用之前，可以用异丙醇（70%体积）将设备的外部（光学部件除外）擦拭干净。镜头应被视为高质量的照相设备，应使用标准的镜头清洁设备进行清洁并保护其免受有害化学物质的侵害。请勿在设备的任何部分上使用研磨材料或将设备浸入液体中。不要高压灭菌。

保修：5年零件和人工。电池保修一年。

## 处置

此设备包含电子设备和锂离子电池，必须将其分开处置，不得与一般家庭垃圾一起处置。请遵守当地的处置规定。

DermLite GL套装包括：

GL设备（两组中的6个偏振LED，20mm 6倍镜头，25mm 1.4倍镜头，40毫米凹口的测量刻度），盖，USB到USB-C充电电缆，卡扣式垫片。

## 技术说明

请访问[www.dermlite.com/technical](http://www.dermlite.com/technical)或联系您当地的DermLite经销商。





## REF

## SN



Manufacturer  
 Proizvođač  
 Výrobce  
 Fabrikant  
 Hersteller  
 Tootja  
 Fabricante  
 Fabricant  
 Déantúsóir  
 Proizvođač  
 Fabbricante  
 Ražotājs  
 Gamintojas  
 Gyártó  
 Fabrikant  
 Producent  
 Fabricante  
 Producător  
 Proizvajalec  
 Výrobca  
 Valmistaja  
 Tillverkare  
 Üretici firma  
 Κατασκευαστής  
 Производитель  
 производитель  
 Виробник  
 제조사  
 メーカー  
 制造商

Catalog Number  
 Kataloški broj  
 Katalogové číslo  
 Katalognummer  
 Katalognummer  
 Katalooginumber  
 Numero de catalogo  
 Fabricant  
 Uimhir Catalog  
 Kataloški broj  
 Numero di catalogo  
 Kataloga numurs  
 Katalogo numeris  
 Gyártó  
 Catalogus nummer  
 Numer katalogu  
 Número de catálogo  
 Catalog Number  
 Kataloška številka  
 Katalógové číslo  
 Luettelonumero  
 Katalognummer  
 Katalog numarası  
 Αριθμός καταλόγου  
 Каталоген номер  
 Номер каталога  
 Номер каталогу  
 카탈로그 번호  
 カタログ番号  
 目录编号

Serial Number  
 Serijski broj  
 Sériové číslo  
 Seriennummer  
 Seriennummer  
 Seriennummer  
 Número de serie  
 Número de série  
 Uimhir Sraithuimhir  
 Serijski broj  
 Numero di serie  
 Sērijas numurs  
 Sorozatszám  
 Seriennummer  
 Numer seryjny  
 Número de série  
 Serijska številka  
 Sériové číslo  
 Sarjanumero  
 Seriennummer  
 Seri numarası  
 Σειριακός αριθμός  
 Серийный номер  
 Серийный номер  
 Серійний номер  
 일련 번호  
 シリアルナンバー  
 序列号

Date of Manufacture  
 Datum proizvodnje  
 Datum výroby  
 Fremstilling dato  
 Herstdatum  
 Tootmiskuupäev  
 Fecha de manufactura  
 Date de fabrication  
 Dáta an Déantúsaíochta  
 Datum proizvodnje  
 Data di produzione  
 Izgatavošanas datums  
 Pagaminimo data  
 Gyártás dátuma  
 Fabricagedatum  
 Data produkci  
 Data de fabricação  
 Data fabricatiei  
 Datum izdelave  
 Dátum výroby  
 Valmistuspäivämäärä  
 Tillverkningsdatum  
 Üretim tarihi  
 Ημερομηνία παραγωγής  
 Дата на производство  
 Дата производства  
 Дата виготовлення  
 제조 일자  
 製造日  
 生产日期

Follow instructions for use  
 Pratite uputstva za upotrebu  
 Postupujte podle pokynů k použití  
 Følg brugsanvisningen  
 Gebrauchsanweisung befolgen  
 Järgige kasutusjuhendit  
 Siga las instrucciones de uso.  
 Suivez les instructions d'utilisation  
 Lean na treoracha úsáide  
 Slijedite upute za uporabu  
 Seguire le istruzioni per l'uso  
 Izpildiet lietošanas instrukcijas  
 Laikykites naudojimo instrukcijų  
 Kövesse a használati útmutatót  
 Volg de instructies voor gebruik  
 Postępuj zgodnie z instrukcjami użytkowania  
 Siga as instruções de uso  
 Urmați instrucțiunile de utilizare  
 Upoštevajte navodila za uporabo  
 Postupujte podľa pokynov na použitie  
 Seuraa käyttöohjeita  
 Följ instruktionerna för användning  
 Kullannin talimatlarını izleyin  
 Ακολουθήστε τις οδηγίες χρήσης  
 Следвайте инструкциите за употреба  
 Следуйте инструкциям по применению  
 Дотримуйтеся інструкцій із використання  
 사용 지침을 따르십시오  
 使用説明書に従ってください  
 遵循使用说明

## MD



Medical Device  
 Medicinski savjet  
 Zdravotnické zařizení  
 Medicinsk udstyr  
 Medizinisches Gerät  
 Meditsiiniline seade  
 Dispositivo médico  
 Dispositif médical  
 Feiste leighis  
 Medicinski uređaj  
 Dispositivo medico  
 Medicīniska iekārta  
 Medicininis prietaisas  
 Orvosi eszköz  
 Medisch apparaat  
 Urządzenie medyczne  
 Aparelho médico  
 Aparat medical  
 Medicinski pripomoček  
 Zdravotnicke pomôcky  
 Lääketieteellinen laite  
 Medicinsk utrustning  
 Tibbí cihaz  
 Ιατρική συσκευή  
 Медицинско изделие  
 Медицинский прибор  
 Медичний прилад  
 의학 기기  
 医療機器  
 医疗设备

Direct Current  
 Prava struja  
 Stejnoseměrný proud  
 Jævnstrøm  
 Gleichstrom  
 Alalisvool  
 Corriente continua  
 Courant continu  
 Sruth díreach  
 Prava struja  
 Corrente continua  
 Līdzstrāva  
 Nuolatinė srovė  
 Egyenáram  
 Gelijkstroom  
 Prąd stały  
 Corrente direta  
 Curent continuu  
 Enosmerni tok  
 Priamy prúd  
 Tasavirta  
 Likström  
 Doğru akım  
 Συνεχές ρεύμα  
 Постоянен ток  
 Постоянный ток  
 Постійний струм  
 직류  
 直流  
 直流电

Do not dispose as unsorted municipal waste  
 Ne odlagati kao nesortirani komunalni otpad  
 Nevyhazujte do netříděného komunálního odpadu  
 Bortskaf ikke som usorteret kommunalt affald  
 Nicht als unsortierter Hausmüll entsorgen  
 Ärge visake sortimata olmejäätmete hulka  
 No desechar como basura municipal sin clasificar  
 Ne pas jeter comme déchet municipal non trié  
 Ná déan diúscairt mar dhramhaíl chathrach neamhshaoifa  
 Ne odlagati kao nesortirani komunalni otpad  
 Non gettare tra i rifiuti urbani non differenziati  
 Neatbrīvojieties no nešķirotiem sadzīves atkritumiem  
 Neišmeskite kaip nerūšiuotos komunalinės atliekos  
 Ne dobja el válogatás nélküli kommunális hulladékérett  
 Gooi ze niet weg als ongesorteerd gemeentelijk afval  
 Nie wyrzucaj razem z niesortowanymi odpadami komunalnymi  
 Não descarte como lixo municipal não classificado  
 Nu aruncați ca deșeurii municipale nesortate  
 Ne odlagajte med nesortirane komunalne odpadke  
 Nevyhadzujte do netriedeného komunálneho odpadu  
 Älä hävitä lajittelemattoman yhdyskuntajätteenä  
 Kassera inte som osorterat kommunalt avfall  
 Αyrılmamış belediye atığı olarak atmayın  
 Μην απορρίψετε ως αστικά απόβλητα  
 Не изхвърляйте като несортирани бивови отпадъци  
 Не выбрасывать в качестве несортированных бытовых отходов.  
 Не викидайте як несортовані побутові відходи  
 분류되지 않은 도시 폐기물로 처리하지 마십시오  
 分別されていない一般廃棄物として処分しないでください  
 请勿作为未分类的城市垃圾处理



Indicates the authorised representative in Switzerland  
 Ovlašteni zastupnik u Švicarskoj  
 Autorizovaný zástupce ve Švicarsku  
 Autoriseret repræsentant i Schweiz  
 Bevollmächtigter Vertreter in der Schweiz  
 Volitatus esindaja Šveitsis  
 Representante autorizado en Suiza  
 Mandataire en Suisse  
 Ionadaí údaraithe san Eilvéis  
 Ovlašteni predstavnik u Švicarskoj  
 Rappresentante autorizzato in Svizzera  
 Pilnvarotais pārstāvis Šveicē  
 Igalīotās atstovas Šveicarijē  
 Meghatalmazott képviselő Svájcban  
 Gemachtigde vertegenwoordiger in Zwitserland  
 Autoryzowany przedstawiciel w Szwajcarii  
 Representante autorizado na Suíça  
 Reprezentant autorizat în Elveția  
 Pooblašćeni zastopnik v Švici  
 Autorizovaný zástupca vo Švajčiarsku  
 Valtuutettu edustaja Sveitsissä  
 Auktoriserad representant i Schweiz  
 Ёsvicre'deki yetkili temsili  
 Εξουσιοδοτημένος αντιπρόσωπος στην Ελβετία  
 Оторизирован представитель в Швейцария  
 Уполномоченный представитель в Швейцарии  
 Уповноважений представник у Швейцарії  
 스위스 공인 대리인  
 スイスの正規代理店  
 在瑞士的授权代表



European authorized representative  
 Evropski ovlašćeni predstavnik  
 Evropský zplnomocněný zástupce  
 Europæisk autoriseret repræsentant  
 Europäischer Bevollmächtigter  
 Euroopa volitatus esindaja  
 Representante autorizado europeo  
 Représentant autorisé européen  
 Ionadaí údaraithe Eorpach  
 Evropski ovlašćeni predstavnik  
 Rappresentante autorizzato europeo  
 Eiropas pilnvarotais pārstāvis  
 Eiropos īgalīotais atstovas  
 Európai meghatalmazott képviselő  
 Europese gemachtigde vertegenwoordiger  
 Europejski upoważniony przedstawiciel  
 Representante autorizado europeu  
 Reprezentant autorizat european  
 Evropski pooblašćeni zastopnik  
 Európsky splnomocnený zástupca  
 Eurooppalainen valtuutettu edustaja  
 Europeiska auktoriserade representant  
 Avrupa yetkili temsilcisi  
 Ευρωπαϊός εξουσιοδοτημένος εκπ  
 Европейски упълномощен представител  
 Европейский уполномоченный представитель  
 представитель  
 Європейський уповноважений представник  
 유럽 공인 담당자  
 欧洲公認代表  
 欧洲授权代表



Product complies with European Medical Device Regulation (2017/745)  
 Proizvod je u skladu s Europskom uredbom o medicinskim proizvodima (2017/745)  
 Produkt vyhovuje evropským předpisům o zdravotnických prostředcích (2017/745)  
 Produktet er i overensstemmelse med europæisk lovgivning om medicinsk udstyr (2017/745)  
 Produkt entspricht der europäischen Medizinprodukteverordnung (2017/745)  
 Toode vastab Euroopa meditsiiniseadmete määrusele (2017/745)  
 El producto cumple con el Reglamento Europeo de Dispositivos Médicos (2017/745)  
 Le produit est conforme à la réglementation européenne sur les dispositifs médicaux (2017/745)  
 Cloíonn an táirge le Rialachán Feistí Leighis na hEorpa (2017/745)  
 Proizvod je u skladu s Europskom uredbom o medicinskim proizvodima (2017/745)  
 Il prodotto è conforme al regolamento europeo sui dispositivi medici (2017/745)  
 Produkts atbilst Eiropas medicīnisko ierīču regulai (2017/745)  
 Produktas atitinka Europos medicinos prietaisų reglamentą (2017/745)  
 A termék megfelel az európai orvostechnikai eszközökről szóló rendeletnek (2017/745)  
 Product voldoet aan de Europese verordening voor medische hulpmiddelen (2017/745)  
 Produkt zgodny z Europejskim rozporządzeniem w sprawie wyrobów medycznych (2017/745)  
 O produto está em conformidade com o Regulamento Europeu de Dispositivos Médicos (2017/745)  
 Produsul respectă Regulamentul European privind dispozitivele medicale (2017/745)  
 Izdelek je skladen z evropsko uredbo o medicinskih pripomočkih (2017/745)  
 Výrobok vyhovuje európskym predpisom o zdravotníckych pomôckach (2017/745)  
 Tuote on Euroopan lääketieteellisiä laitteita koskevan asetuksen (2017/745) mukainen  
 Produkten överensstämmer med den europeiska förordningen om medicinsk utrustning (2017/745)  
 Úrün, Avrupa Tıbbi Cihaz Yönetmeliği (2017/745) ile uyumludur  
 Το προϊόν συμμορφώνεται με τον κανονισμό για τις ευρωπαϊκές ιατρικές συσκευές (2017/745)  
 Продукт отговаря на европейския регламент за медицинските изделия (2017/745)  
 Продукт соответствует Европейским нормам медицинского оборудования (2017/745)  
 Виріб відповідає Європейському регламенту про медичні вироби (2017/745)  
 제품이 유럽 의료 기기 규정 (2017/745)을 준수 함  
 製品は、欧州医療機器規制 (2017/745) に準拠しています  
 产品符合欧洲医疗器械法规 (2017/745)

Type B applied part  
 Naneti deo tipa B  
 Aplikovaná část typu B  
 Type B pářort del  
 Anwendungsteil Typ B  
 Tüüp B rakendatud osa  
 Pieza aplicada tipo B  
 Pièce appliquée de type B  
 Chuir Cineál B cuid i bhfeidhm  
 Naneseni dio tipa B  
 Parte applicata di tipo B.  
 B tipa piemērotā daļa  
 B tipo taikoma dalis  
 B típusú alkalmazott alkatrész  
 Type B toegepast onderdeel  
 Część zastosowana typu B.  
 Peça aplicada tipo B  
 Partea aplicată de tip B  
 Del B, ki se uporablja  
 Aplikovaná část' typu B.  
 Tuuyppi B käytetty osa  
 Typ B applicerad del  
 B tipi uygulanan parça  
 Εφαρμοσμένο μέρος τύπου B  
 Приложена част тип B  
 Тип B прикладная часть  
 Прикладна частина типу B  
 타입 B 적용 부품  
 タイプB適用部品  
 B型适用零件



Temperature limits in °C for storage and transport  
 Temperature granice u °C za skladištenje i transport  
 Teplotní limity ve °C pro skladování a přepravu  
 Temperaturgrænser i °C til opbevaring og transport  
 Temperaturgrenzen in °C für Lagerung und Transport  
 Temperatuuri piirid °C ladustamisel ja transportimisel  
 Límites de temperatura en °C para almacenamiento y transporte.  
 Limites de température en °C pour le stockage et le transport  
 Teorainneacha teocht a °C le haghaidh stórála agus iompair  
 Temperature granice u °C za skladištenje i transport  
 Limiti di temperatura in °C per lo stoccaggio e il trasporto  
 Temperatūras ierobežojumi °C uzglabāšanai un pārvadāšanai  
 Laikymo ir gabenimo temperatūros ribos °C  
 Tárolási és szállítási hőmérsékleti korlátok °C-ban  
 Temperatuurlimieten in °C voor opslag en transport  
 Limity temperatury w °C do przechowywania i transportu  
 Limites de temperatura em °C para armazenamento e transporte  
 Limitele de temperatură în °C pentru depozitare și transport  
 Mejne temperature v °C za lagring och transport  
 Teplotné limity v °C na skladovanie a prepravu  
 Lämpötilarajat °C varastoinnissa ja kuljetuksessa  
 Temperaturgrænser i °C för lagring och transport  
 Depolama ve taşıma için °C sıcaklık sınırları  
 Ορια θερμοκρασίας σε °C για αποθήκευση και μεταφορά  
 Температурни ограничения в °C за съхранение и транспортиране  
 Температурные пределы в °C для хранения и транспортировки  
 Межі температур у °C для зберігання та транспортування  
 보관 및 운송시 °C의 온도 제한  
 保管および輸送のための°C単位の温度制限  
 儲存和运输的温度限制 (单位: °C)



Pressure limitation for storage and transport  
 Dozvoljeni pritisak zraka za skladištenje i transport  
 Přípustný tlak vzduchu pro skladování a přepravu  
 Tilladt lufttryk til opbevaring og transport  
 Zulässiger Luftdruck für Lagerung und Transport  
 Lubatud õhurõhk ladustamiseks ja transportimiseks  
 Presión de aire permitida para almacenamiento y transporte.  
 Pression d'air admissible pour le stockage et le transport  
 Brú aeir incheadaithe le haghaidh stórála agus iompair  
 Dopušteni tlak zraka za skladištenje i transport  
 Pressione dell'aria consentita per lo stoccaggio e il trasporto  
 Pielaujamaš gaisa spiediens uzglabāšanai un pārvadāšanai  
 Leistinas oro slėgis sandėliavimui ir transportavimui  
 Tároláshoz és szállításhoz megengedett légnyomás  
 Toegestane luchtdruk voor opslag en transport  
 Dopuszczalne ciśnienie powietrza do przechowywania i transportu  
 Pressão de ar admissível para armazenamento e transporte  
 Presiunea admisă a aerului pentru depozitare și transport  
 Dovoljeni zračni tlak za skladištenje in prevoz  
 Přípustný tlak vzduchu na skladovanie a prepravu  
 Sallittu ilmanpaine varastointia ja kuljetusta varten  
 Tillåtet lufttryck för förvaring och transport  
 Depolama ve nakliye için basınç sınırlaması  
 Επιτρεπτή πίεση αέρα για αποθήκευση και μεταφορά  
 Допустимо налягане на въздуха за съхранение и транспортиране  
 Ограничение давления для хранения и транспортировки  
 Обмеження тиску для зберігання та транспортування  
 보관 및 운송에 대한 압력 제한  
 保管と輸送の圧力制限  
 儲存和运输的压力限制



Humidity limitation for storage and transport  
 Ograničenje vlage za skladištenje i transport  
 Omezení vlhkosti pro skladování a přepravu  
 Fugtighedsbegrænsning til opbevaring og transport  
 Feuchtigkeitsbegrenzung für Lagerung und Transport  
 Niiskuse piiramine ladustamisel ja transportimisel  
 Limitación de humedad para almacenamiento y transporte.  
 Limitation de l'humidité pour le stockage et le transport  
 Teorainn taise le haghaidh stórála agus iompair  
 Ograničenje vlage za skladištenje i transport  
 Limitazione dell'umidità per lo stoccaggio e il trasporto  
 Mitruma ierobežojums uzglabāšanai un pārvadāšanai  
 Laikymo ir gabenimo drėgmės apribojimas  
 Páratartalom korlátozása tárolás és szállítás esetén  
 Vochtighedsbeperking voor opslag en transport  
 Ograniczenie wilgotności podczas przechowywania i transportu  
 Limitação de umidade para armazenamento e transporte  
 Limitarea umidității pentru depozitare și transport  
 Omejitve vlažnosti za skladištenje in prevoz  
 Obmedzenie vlhkosti pri skladovaní a prepravu  
 Varastoinnin ja kuljetuksen kosteusrajoitus  
 Luftfuktighetsbegrænsning för lagring och transport  
 Depolama ve taşıma için nem sınırlaması  
 Περιορισμός υγρασίας για αποθήκευση και μεταφορά  
 Ограничение за влажност при съхранение и транспортиране  
 Ограничение влажности для хранения и транспортировки  
 Обмеження вологості для зберігання та транспортування  
 보관 및 운송시 습도 제한  
 保管と輸送の湿度制限  
 儲存和运输的湿度限制



Keep dry!  
 Čuvajte na suhom!  
 Skladujte v suchu!  
 Opbevares tørt!  
 Trocken lagern!  
 Hoida kuival!  
 Almacenar en seco!  
 Conserver au sec!  
 Stóráil tirim!  
 Čuvajte na suhom!  
 Conservare in luogo asciutto!  
 Uzglabāt sausu!  
 Laikykite sausai!  
 Tárolja szárazon!  
 Droog bewaren!  
 Przechowywać w suchym miejscu!  
 Armazene a seco!  
 Magazin uscat!  
 Shranjujte na suhem!  
 Skladujte v suchu!  
 Säilytä kuivana!  
 Förvara torr!  
 Kuru tut!  
 Αποθηκεύστε!  
 Съхранявайте на сухо!  
 Сохраняй сухим!  
 Тримай сухим!  
 건조하게 유지하십시오!  
 乾いた状態に保ちます!  
 保持干燥!

**Rx Only**

Caution: Federal law (USA) restricts this device to sale by, or on the order of, a licensed healthcare practitioner  
Opzez: Savezni zakon (SAD) ograničava prodaju ovog uređaja od strane ili po nalogu licenciranog zdravstvenog radnika.  
Upozornění: Federální zákon (USA) omezuje prodej tohoto zařízení prodejcem nebo na objednávku lékaře s licenci na zdravotní péči.  
Advarsel: Føderal lov (USA) begrænser denne enhed til salg af eller efter ordre fra en autoriseret sundhedslæge.  
Achtung: Das Bundesgesetz (USA) beschränkt den Verkauf dieses Geräts durch oder auf Anordnung eines zugelassenen Arztes.  
Ettevaatust: föderaalseedused (USA) piiravad selle seadme müümist litsentseeritud tervishoiutöötaja poolt või tema tellimusel.  
Precaución: La ley federal (EE. UU.) restringe la venta de este dispositivo a un profesional de la salud con licencia o por orden de este.  
Attention: La loi fédérale (USA) restreint la vente de cet appareil par ou sur ordre d'un professionnel de la santé agréé.  
Rabhadh: Cuireann dlí Chónaidhme (SAM) srian ar an ngléas seo le cleachtóir cúram sláinte ceadúnaithe a dhíol nó a ordú.  
Opzez: Savezni zakon (SAD) ograničava prodaju ovog uređaja putem ili po nalogu licenciranog zdravstvenog radnika.  
Attenzione: la legge federale (USA) limita la vendita di questo dispositivo a un operatore sanitario autorizzato o su suo ordine.  
Uzmanību: Federālie likumi (ASV) ierobežo šīs ierīces tirdzniecību ar licencētu veselības aprūpes darbinieku starpniecību vai pēc pasūtījuma.  
Dēmesio: Federalinis įstatymas (JAV) draudžia šį prietaisą pardavinėti licencijuotam sveikatos priežiūros specialistui arba jo užsakymu.  
Vigyázat: Az USA szövetségi törvénye korlátozza ezt a készüléket engedéllyel rendelkező egészségügyi szakember által vagy megrendelésére.  
Let op: de federale wet (VS) beperkt dit apparaat tot verkoop door of in opdracht van een erkende zorgverlener.  
Przestroga: prawo federalne (USA) ogranicza sprzedaż tego urządzenia przez licencjonowanego pracownika opieki zdrowotnej lub na jego zlecenie.  
Cuidado: A lei federal dos EUA restringe a venda deste dispositivo por um profissional de saúde licenciado ou por ordem deste.  
ATENȚIE: Legea federală (SUA) restricționează acest dispozitiv la vânzarea de către, sau la ordinul unui medic de sănătate autorizat.  
Pozor: Zvezni zakon (ZDA) omejuje prodajo te naprave s strani ali po naročilu pooblaščenega zdravstvenega delavca.  
Upozornenie: Federálne zákony (USA) obmedzujú predaj tohto zariadenia predajcom alebo na objednávku odborníka s licenciou na zdravotnú starostlivosť.  
Varoitus: Yhdysvaltain liittovaltion laki rajoittaa tämän laitteen myynnin lisensoidun terveydenhuollon ammattihenkilön toimesta tai tilauksesta.  
Varning: Federal lag (USA) begränsar denna enhet till försäljning av eller på beställning av en licensierad sjukvårdspersonal.  
Dikkat: Federal yasalar (ABD), bu cihazın lisanslı bir sağlık uzmanı tarafından veya bu sırayla satılmasını kısıtlar  
Προσοχή: Το ομοσπονδιακό δίκαιο (Η.Π.Α.) περιορίζει τη συσκευή αυτή στην πώληση από ή με εντολή ειδικευμένου ιατρού.  
Внимание: Федералният закон (САЩ) ограничава това устройство за продажба от или по поръчка на лицензиран медицински лекар.  
Внимание: Федеральный закон (США) ограничивает продажу этого устройства лицензированным практикующим врачом или по его заказу.  
Увага: Федеральний закон (США) обмежує продаж цього пристрою ліцензованим медичним працівником або на його замовлення.  
주의: 미국 연방법에 따라 이 장치는 면허가 있는 의료 종사자가 판매하거나 그에 따라 판매하도록 제한합니다.  
注意: 連邦法 (米國) は、このデバイスを認可された医療従事者による、またはその注文による販売に制限しています。  
注意: 联邦法律 (美国) 限制此设备只能由有执照的医疗保健从业人员或按其订购



DermLite LLC  
21 Argonaut | Aliso Viejo, CA 92656 | USA  
Tel. +1-949-481-6384 | Fax +1-949-240-7492  
info@dermlite.com | www.dermlite.com



E. C. REP Ltd  
5 Fitzwilliam Square East,  
Dublin 2, D02 R744, Ireland  
Tel: +353 1 2 544 944  
Email: info@ecrep.ie



Responsible Person Limited  
Summit House, 4-5 Mitchell Street  
Edinburgh, EH6 7BD Scotland



CompLife Swiss s.a.  
Via Luganetto 4  
6962 Viganello (TI)